

Manual Walkie Talkie



SELECT YOUR LANGUAGE



MANUAL



HANDLEIDING



GUIDE
D'UTILISATION



BEDIENUNGS
ANLEITUNG



ANVÄNDAR
MANUAL



BRUKERMANUAL



OHJEKIRJA



BRUGERMANUAL



INSTRUKCJA
OBSŁUGI



MANUAL
DE USUARIO



UŽIVATELSKÝ
MANUÁL



POUŽÍVATEĽSKÁ
PRÍRUČKA



KORISNIČKI
PRIRUČNIK



A NAVODILA
ZA UPORABO



ΕΓΧΕΙΡΙΔΙΟ
ΧΡΗΣΤΗ



HASZNÁLATI
UTASÍTÁS



ПОСІБНИК
КОРИСТУВАЧА



ITALA MANUALE
UTENTE IAN



MANUAL



JUHENDV



ROKASGRĀMATA



MANUAL



УПЪТВАНЕ ЗА
УПОТРЕБА

User Manual

EN

Video Kids Walkie Talkie



Product Overview

The Video Kids Walkie Talkie allows children to communicate using voice and live video between two devices. Designed for simple operation, it supports video calls, voice calls, photo taking, and fun voice effects — all without an internet connection.

Buttons

1. Volume Up / left Button
2. Volume Down/ right Button
3. Power switch
4. M-button: confirm/back
5. Antenna
6. Lens
7. Speaker
8. Intercom Button
9. Charging Interface (USB)

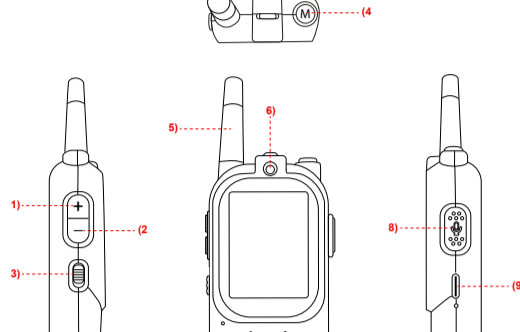

Power On / Off

Slide the power switch upwards to turn on, slide it downwards to turn off.

After powering on, the main menu displays the following modes:

1. (Video)Chat/Micro chat
2. Camera
3. Album
4. Setting



- Use the Volume Up / Down buttons to navigate
- Press the M button to enter the mode
- Long press M-button to return to the main menu

Video Call/Chat

Select Micro Chat from the main menu and press the confirm button to enter the menu

Note: you can only enter this menu when both walkie talkies are switched on.

1. (Video)call
2. Voice message
3. Emoji chat
4. Album
5. Camera

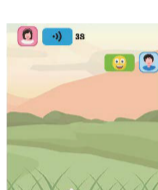

Video call

- Select the video call icon and confirm with M button
- The other walkie talkie will now receive the call. To take the call, the receiver presses the M button
- To communicate press the speak button while talking and let go when finished
- **Face filters:** press the M button to scroll through the 16 face filters and go back to normal once all 16 filters have passed by
- **Voice changers:** short press the speak button. In the upper left corner you see the different effects, total of 5, that is selected and go back to normal once all 5 filters have passed by.
- To cancel the call long press the M button

Voice chat

- Select Voice Chat icon and confirm with the M button
- Press and hold the Intercom button to record message
- Release when finished. The message is sent
- To listen to message on the other walkie talkie, make sure you are in the micro chat menu. Then short press the intercom button, select the message you want to hear and confirm with M button
- To delete the voice chat you need to go to settings menu and do a factory reset

Taking Photos

There are two options:

Taking an image and save in the gallery

- From the main menu select the camera icon and confirm with M button
- Face filter: short press the speak button to select one of the 16 a face filter
- Press the Power / Confirm button to take a photo
- Photos are automatically saved to the Album

Taking an image and send via chat

- Go to the Micro chat menu, select the camera icon on the bottom and confirm with M
- Face filter: short press the speak button to select one of the 16 a face filter
- Press the Power / Confirm button to take a photo and it will immediately be sent with chat
- Photos are automatically saved to the Album

Album

- Select the album icon in main menu and confirm with M button
- If you are in the Micro chat menu, select the album icon on the bottom and confirm with M
- Select your image with the volume buttons
- To delete long press the volume DOWN button from the overview page and confirm with M to view
- To view the image press the M-button

Settings

From the main menu select the settings icon and press M to confirm.

Select the desired setting and press M to enter the setting.

- Language
- Brightness
- Screen saver mode
- Sound
- Factory reset: this will clear the chat history and also the image gallery

Charging

- Charge via USB using a 5V power source
- Charging indicator appears on screen
- Fully charge before first use

Battery type: Built-in Li-ion battery

Operating Range

- Up to 300 meters in open areas
- Range can be reduced indoors or by obstacles in between the two devices

Pairing the devices

The devices are already paired, but in case you experience difficulties you can pair manually by long pressing the volume UP button on both devices.

When connected there will be a sound.

Safety & Usage Notes

- This product does not require internet or Wi-Fi
- Not suitable for children under 3 years
- Avoid water exposure
- Do not disassemble the device
- Use only certified charging cables and adaptors

Product Specifications

- Screen: 2.0" color display
- Camera: 0.3 MP
- Battery: 3.7V Li-ion
- Charging: USB

Package Contents

- 2 x Video Kids Walkie Talkies
- 1 x USB charging cables
- 2 x Wrist lanyard

⚠ WARNING! SAFETY GUIDELINES

- Important! Keep for future reference.
- This ZAZU product is fully compliant with the EU legislation.
- Please keep the packaging away from small children.
- Warning: Choking hazard - Small parts.
- Warning: This product should only be used under parental supervision
- The rechargeable battery cannot be replaced.
- Never allow your child to play with the power cord.
- Operated by a rechargeable battery and charged with USB cable.
- Rechargeable battery can only be charged under adult supervision.
- The connecting lead is low voltage only, but for reliability reasons it should be treated with care.
- For use only with the USB-cable that came with the ZAZU-product.
- The USB cable is not a toy.
- Warning. Long cable Strangulation hazard.
- This product is not water resistant. Please keep dry.
- For cleaning do not immerse in water, but wipe with a damp cloth.
- Do not try to disassemble the product if it stops working.
- Please contact customer service

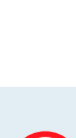

Gebruikershandleiding

Video Kids Walkie Talkie



Productoverzicht

Met de Video Kids Walkie Talkie kunnen kinderen via spraak en live video communiceren tussen twee apparaten. Het apparaat is ontworpen voor eenvoudige bediening en ondersteunt videogesprekken, spraakoproepen, foto's maken en leuke spraakeffecten – allemaal zonder internetverbinding.

Knoppen

1. Volume omhoog / linkerknop
2. Volume omlaag / rechterknop
3. Aan/uit-schakelaar
4. M-knop: bevestigen/terug
5. Antenne
6. Lens
7. Luidspreker
8. Intercomknop
9. Oplaadinterface (USB)

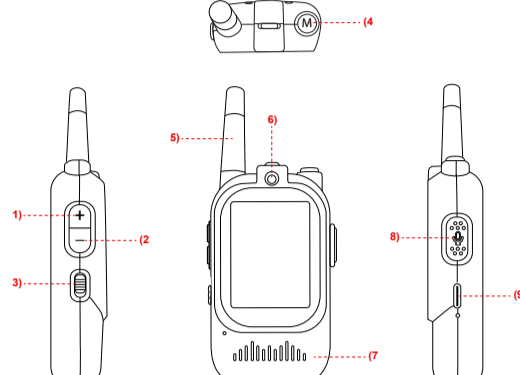

In-/uitschakelen

Schuif de aan/uit-schakelaar omhoog om het apparaat in te schakelen, schuif hem omlaag om het uit te schakelen.

Na het inschakelen toont het hoofdmenu de volgende modi:

1. (video)chat/Microchat
2. Camera
3. Album
4. Instellingen



- Gebruik de knoppen Volume omhoog/omlaag om te navigeren.
- Druk op de M-knop om de modus te activeren.
- Houd de M-knop ingedrukt om terug te keren naar het hoofdmenu.

Videogesprek/Chat

Selecteer Micro Chat in het hoofdmenu en druk op de bevestigingsknop om het menu te openen.

Let op: u kunt dit menu alleen openen als beide walkietalkies zijn ingeschakeld.

1. Videogesprek
2. Spraakbericht
3. Emoji-chat
4. Album
5. Camera

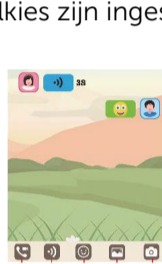

- Selecteer het videogesprek-pictogram en bevestig met de M-knop.
- De andere walkietalkie ontvangt nu het gesprek. Om het gesprek aan te nemen, drukt de ontvanger op de M-knop.
- Om te communiceren, drukt u tijdens het spreken op de intercomknop en laat u deze los wanneer u klaar bent.
- Gezichtsfilters: druk op de M-knop om door de 16 gezichtsfilters te bladeren en keer terug naar de normale weergave zodra alle 16 filters zijn weergegeven.
- Stemvormers: druk kort op de spreekknop. In de linkerbovenhoek ziet u de verschillende effecten (in totaal 5) die zijn geselecteerd. Keer terug naar de normale weergave zodra alle 5 filters zijn weergegeven.
- Om het gesprek te beëindigen, houd de M-knop ingedrukt.

Spraakchat

- Selecteer het pictogram voor spraakchat en bevestig met de M-knop.
- Houd de intercomknop ingedrukt om een bericht op te nemen.
- Laat de knop los als u klaar bent. Het bericht wordt verzonden.
- Om een bericht op de andere walkietalkie te beluisteren, moet u zich in het microchat menu bevinden. Druk vervolgens kort op de intercomknop, selecteer het bericht dat u wilt horen en bevestig met de M-knop.
- Om de spraakchat te verwijderen, moet u naar het instellingenmenu gaan en een fabrieksreset uitvoeren.

Foto's maken

Er zijn twee opties:

Een foto maken en opslaan in de galerij

- Selecteer in het hoofdmenu het camera-icoon en bevestig met de M-knop.
- Gezichtsfilter: druk kort op de spreekknop om een van de 16 gezichtsfilters te selecteren.
- Druk op de aan/uit-knop om een foto te maken.
- Foto's worden automatisch opgeslagen in het album.

Een foto maken en via chat verzenden

- Ga naar het microchatmenu, selecteer het camera-icoon onderaan en bevestig met de M-knop
- Gezichtsfilter: druk kort op de spreekknop om een van de 16 gezichtsfilters te selecteren
- Druk op de aan/uit-knop om een foto te maken. Deze wordt direct via de chat verzonden
- Foto's worden automatisch opgeslagen in het album

Album

- Selecteer het album-icoon in het hoofdmenu en bevestig met de M-knop.
- Als u zich in het microchatmenu bevindt, selecteer dan albumicoon onderaan en bevestig met M.
- Selecteer je afbeelding met de volumeknoppen.
- Om een afbeelding te verwijderen, houd je de volumeknop omlaag ingedrukt op de overzichtspagina en bevestig je met M.
- Om de afbeelding te bekijken, druk je op de M-knop.

Instellingen

Selecteer in het hoofdmenu het instellingenicoon en druk op M om te bevestigen. Selecteer de gewenste instelling en druk op M om de instelling te openen.

- Taal
- Helderheid
- Schermbeveiliging
- Geluid
- Fabrieksinstellingen herstellen: hiermee worden de chatgeschiedenis en de fotogalerij gewist.

Opladen

- Opladen via USB met een 5V-voeding.
- De laadindicator verschijnt op het scherm.
- Volledig opladen voor het eerste gebruik.

Batterijtype: Ingebouwde Li-ionbatterij

Bereik

- Tot 300 meter in open ruimtes.
- Het bereik kan binnenshuis of door obstakels tussen de twee apparaten kleiner zijn.

De apparaten koppelen

- De apparaten zijn al gekoppeld, maar als je problemen ondervindt, kun je ze handmatig koppelen door de volumeknop omhoog op beide apparaten ingedrukt te houden. Er klinkt een geluidssignaal wanneer de verbinding tot stand is gebracht.

Veiligheids- en gebruiksaanwijzingen

- Dit product vereist geen internet of wifi.
- Niet geschikt voor kinderen jonger dan 3 jaar.
- Vermijd contact met water.
- Demonteer het apparaat niet.
- Gebruik alleen gecertificeerde oplaadkabels en adapters.

Productspecificaties

- Scherm: 2,0 inch kleurendisplay
- Camera: 0,3 MP
- Batterij: 3,7 V Li-ion
- Opladen: USB

Inhoud van de verpakking

- 2 x Video Walkie Talkies voor kinderen
- 1 x USB-oplaadkabel
- 2 x Polsbandjes

⚠ WARNING! SAFETY GUIDELINES

- Belangrijk! Bewaar de gebruiksaanwijzing.
- Dit ZAZU product voldoet aan de EU wet- en regelgeving.
- Houd de verpakking uit de buurt van kleine kinderen.
- Waarschuwing: Stikkingsgevaar - Kleine onderdelen.
- Waarschuwing: Dit product mag alleen onder ouderlijk toezicht gebruikt worden.
- De oplaadbare batterij kan niet vervangen worden.
- Sta nooit toe dat uw kind met het netsnoer speelt.
- Werk op een oplaadbare batterij en opladen met een USB-kabel.
- De oplaadbare batterij mag alleen worden opgeladen onder toezicht van een volwassene.
- Het elektriciteitsnet heeft een laag voltage, echter moet hier voorzichtig mee om worden gegaan.
- Gebruik alleen de bijgeleverde USB-kabel voor het apparaat.
- De USB-kabel is geen speelgoed.
- Waarschuwing: lange kabel, verstikkings- en verstrengelings gevaar.
- Dit product is niet waterbestendig. Houdt het product droog.
- Voor reinigen niet in water onderdompelen, maar met een vochtige doek reinigen.
- Probeer het product niet uit elkaar te halen als het niet meer functioneert.
- Contact de klantenservice.

ZAZU Limited | Unit 10, English business P English Close, Hove, East Sussex BN3 7ET, Great Britain

Manufactured and distributed by ZAZU

PO Box 299 | 3740 AG Baarn | The Netherlands | info@zazu-kids.nl | zazu-kids.com

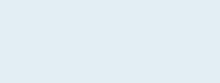

Manuel d'utilisation

Talkie-Walkie vidéo pour enfants



Présentation du produit

Le talkie-walkie vidéo pour enfants permet aux enfants de communiquer entre deux appareils par la voix et par vidéo en direct. Conçu pour une utilisation simple, il prend en charge les appels vidéo, les messages vocaux, la prise de photos et des effets vocaux amusants, le tout sans connexion Internet.

Boutons

1. Volume + / Bouton gauche
2. Volume - / Bouton droit
3. Interrupteur marche/arrêt
4. Bouton M : Confirmer/Retour
5. Antenne
6. Objectif
7. Haut-parleur
8. Bouton interphone
9. Port de charge (USB)

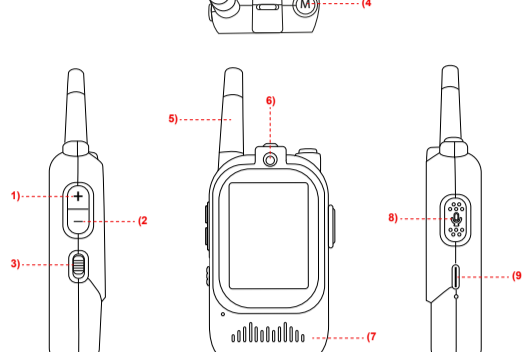

Marche/Arrêt

Faites glisser l'interrupteur marche/arrêt vers le haut pour allumer et vers le bas pour éteindre. Après la mise sous tension, le menu principal affiche les modes suivants :

1. Chat vidéo/Microchat
2. Appareil photo
3. Album
4. Paramètres

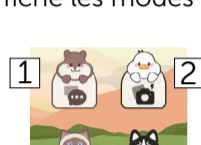

- Utilisez les boutons Volume + et Volume - pour naviguer.
- Appuyez sur le bouton M pour entrer dans un mode.
- Maintenez le bouton M enfoncé pour revenir au menu principal.

Appel vidéo/Chat

Sélectionnez « Chat vidéo » dans le menu principal et appuyez sur le bouton de confirmation pour accéder au menu.

Remarque : ce menu n'est accessible que lorsque les deux talkies-walkies sont allumés.

1. Appel vidéo
2. Message vocal
3. Chat emoji
4. Album
5. Appareil photo

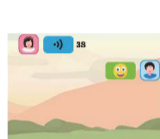

1 2 3 4 5

Appel vidéo

- Sélectionnez l'icône d'appel vidéo et confirmez avec le bouton M.
- L'autre talkie-walkie recevra l'appel. Pour répondre, le destinataire appuie sur le bouton M.
- Pour parler, maintenez le bouton interphone enfoncé pendant que vous parlez puis relâchez-le lorsque vous avez terminé.
- Filtres de visage : appuyez sur le bouton M pour faire défiler les 16 filtres de visage. Après le dernier filtre, l'image revient à la normale.
- Modificateurs de voix : appuyez brièvement sur le bouton de parole. En haut à gauche, vous verrez les 5 effets sélectionnés. Après le dernier effet, la voix revient à la normale.
- Pour mettre fin à l'appel, maintenez le bouton M enfoncé.

Chat vocal

- Sélectionnez l'icône Chat vocal et confirmez avec la touche M.
- Maintenez le bouton intercom enfoncé pour enregistrer un message.
- Relâchez le bouton lorsque vous avez terminé. Le message est alors envoyé.
- Pour écouter un message sur l'autre talkie-walkie, assurez-vous d'être dans le menu de micro-chat. Appuyez brièvement sur le bouton d'interphone, sélectionnez le message que vous souhaitez écouter et confirmez avec le bouton M.
- Pour supprimer la conversation vocale, il est nécessaire d'effectuer une réinitialisation d'usine dans le menu Paramètres.

Prise de photos

Deux options sont disponibles :

Prendre une photo et l'enregistrer dans la galerie

- Dans le menu principal, sélectionnez l'icône de l'appareil photo et confirmez avec le bouton M.
- Filtre visage : appuyez brièvement sur le bouton intercom pour sélectionner l'un des 16 filtres visage.
- Appuyez sur le bouton Marche/Arrêt/Confirmation pour prendre la photo.
- Les photos sont automatiquement enregistrées dans l'album.

Prendre une photo et l'envoyer par messagerie instantanée

- Accédez au menu Micro Chat, sélectionnez l'icône de l'appareil photo en bas et confirmez avec le bouton M.
- Filtre visage : appuyez brièvement sur le bouton intercom pour sélectionner l'un des 16 filtres visage.
- Appuyez sur le bouton Marche/Arrêt/Confirmation pour prendre la photo ; elle sera immédiatement envoyée par messagerie instantanée.
- Les photos sont automatiquement enregistrées dans l'album.

Album

- Sélectionnez l'icône Album dans le menu principal et confirmez avec le bouton M.
- Si vous êtes dans le menu Micro Chat, sélectionnez l'icône Album. Appuyez sur le bouton M pour confirmer.
- Sélectionnez votre image avec les boutons de volume.
- Pour supprimer une image, maintenez le bouton Volume - enfoncé depuis la page d'aperçu puis confirmez avec M.
- Pour afficher l'image, appuyez sur le bouton M.

Paramètres

Dans le menu principal, sélectionnez l'icône Paramètres et appuyez sur M pour confirmer.

Sélectionnez le paramètre souhaité et appuyez sur M pour y accéder.

- Langue
- Luminosité
- Mode économiseur d'écran
- Son
- Réinitialisation d'usine : cette action effacera l'historique des conversations et la galerie d'images.

Chargement

- Chargez l'appareil via USB à l'aide d'une source d'alimentation 5 V.
- Un indicateur de charge s'affiche à l'écran.
- Chargez complètement l'appareil avant la première utilisation.

Type de batterie : Batterie Li-ion intégrée.

Portée

- Jusqu'à 300 mètres en champ libre.
- La portée peut être réduite en intérieur ou par des obstacles entre les deux appareils.

Appairage des appareils

- Les appareils sont déjà appairés. En cas de difficulté, vous pouvez effectuer un appairage manuel en maintenant le bouton Volume + enfoncé sur les deux appareils. Un signal sonore confirmera la connexion.

Consignes de sécurité et d'utilisation

- Ce produit ne nécessite ni connexion internet ni Wi-Fi.
- Ne convient pas aux enfants de moins de 3 ans.
- Éviter tout contact avec l'eau.
- Ne pas démonter l'appareil.
- Utiliser uniquement des câbles et adaptateurs de charge certifiés.

Caractéristiques techniques

- Écran : écran couleur 2 pouces
- Caméra : 0,3 MP
- Batterie : Li-ion 3,7 V
- Chargement : USB

Contenu de l'emballage

- 2 talkies-walkies vidéo pour enfants
- 1 câble de chargement USB
- 2 dragonnes

⚠ WARNING! SAFETY GUIDELINES

- Important! Conservez ce manuel pour consultation future.
- Ce produit de ZAZU est tout à fait conforme aux textes législatifs suivants de l'UE.
- Maintenir l'emballage hors de portée des enfants.
- Attention: Risque d'asphyxie - Contient des pièces de petite taille.
- Attention: Cet article doit être utilisé sous la supervision d'un adulte.
- La batterie rechargeable ne peut pas être remplacée.
- Ne laissez jamais votre enfant jouer avec le cordon d'alimentation.
- Fonctionné par une batterie rechargeable et chargé avec un câble USB.
- La batterie rechargeable ne peut être chargée que sous la supervision d'un adulte.
- Le câble de connexion a une faible tension mais pour des raisons de sécurité il doit être manipulé avec précaution.
- À utiliser uniquement avec le câble USB fourni avec le produit ZAZU.
- Le câble USB n'est pas un jouet.
- Risque d'étranglement avec le long câble.
- Gardez le produit et l'adaptateur à l'abri de l'humidité et de la moisissure.
- N'immergez jamais dans l'eau, pour le nettoyage, mais essuyez avec un chiffon humide.
- N'essayez pas de démonter ce produit si elle cesse de fonctionner. Veuillez contacter notre service clients.

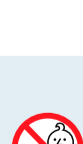

Benutzerhandbuch



Video-kinder-walkie-talkie



Produktübersicht

Mit dem Video-Kinder-Walkie-Talkie können Kinder per Sprach- und Live-Videoanruf zwischen zwei Geräten kommunizieren. Es ist einfach zu bedienen und unterstützt Videoanrufe, Sprachanrufe, Fotoaufnahmen und lustige Spracheffekte – alles ohne Internetverbindung.

Tasten

1. Lauter / linke Taste
2. Leiser / rechte Taste
3. Ein-/Ausschalter
4. M-Taste: Bestätigen/Zurück
5. Antenne
6. Objektiv
7. Lautsprecher
8. Sprechaste
9. Ladeanschluss (USB)

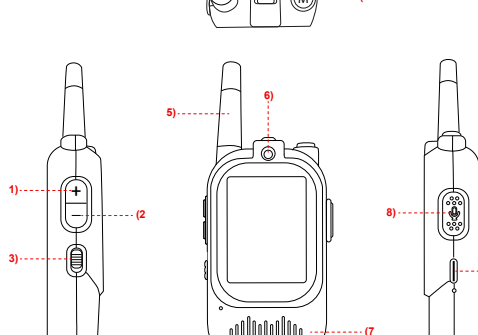

Ein-/Ausschalten

Schieben Sie den Ein-/Ausschalter nach oben, um das Gerät einzuschalten, und nach unten, um es auszuschalten.

Nach dem Einschalten werden im Hauptmenü folgende Modi angezeigt:

1. (Video-)Chat/Mikro-Chat
2. Kamera
3. Album
4. Einstellungen



- Verwenden Sie die Lautstärketasten zur Navigation.
- Drücken Sie die M-Taste, um in den Modus zu gelangen.
- Halten Sie die M-Taste gedrückt, um zum Hauptmenü zurückzukehren.

Videoanruf/Chat

Wählen Sie im Hauptmenü „Mikro-Chat“ und bestätigen Sie mit der Taste, um das Menü zu öffnen.

Hinweis: Dieses Menü ist nur verfügbar, wenn beide Walkie-Talkies eingeschaltet sind.

1. Videoanruf
2. Sprachnachricht
3. Emoji-Chat
4. Album
5. Kamera

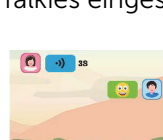

Videoanruf

- Wählen Sie das Videoanruf-Symbol und bestätigen Sie mit der M-Taste.
- Das andere Walkie-Talkie empfängt nun den Anruf. Um den Anruf anzunehmen, drückt der Empfänger die M-Taste.
- Zum Sprechen drücken Sie die Sprechaste und lassen sie nach dem Gespräch los.
- Gesichtsfiler: Drücken Sie die M-Taste, um durch die 16 Gesichtsfiler zu blättern. Nach dem Durchlaufen aller 16 Filter kehrt die Anzeige zurück.
- Stimmverzerrer: Drücken Sie kurz die Sprechaste. In der oberen linken Ecke sehen Sie die 5 ausgewählten Effekte. Nach dem Durchlaufen aller 5 Filter kehrt die Anzeige zurück.
- Um den Anruf abzubrechen, halten Sie die M-Taste gedrückt.

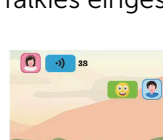

Sprachchat:

- Wählen Sie das Sprachchat-Symbol und bestätigen Sie mit der M-Taste.
- Halten Sie die Intercom-Taste gedrückt, um eine Nachricht aufzunehmen.
- Lassen Sie die Taste los, wenn Sie fertig sind. Die Nachricht wird gesendet.
- Um Nachrichten auf dem anderen Funkgerät zu hören, stellen Sie sicher, dass Sie sich im Mikrochat-Menü befinden. Drücken Sie kurz die Sprechaste, wählen Sie die gewünschte Nachricht aus und bestätigen Sie mit der M-Taste.
- Um den Sprachchat zu löschen, müssen Sie in den Einstellungen einen Werksreset durchführen.

Fotos aufnehmen

Es gibt zwei Möglichkeiten:

Foto aufnehmen und in der Galerie speichern

- Wählen Sie im Hauptmenü das Kamerasymbol und bestätigen Sie mit der M-Taste.
- Gesichtsfiler: Drücken Sie kurz die Sprechaste, um einen der 16 Gesichtsfiler auszuwählen.
- Drücken Sie die Ein-/Aus-Taste, um ein Foto aufzunehmen.
- Fotos werden automatisch im Album gespeichert.

Foto aufnehmen und per Chat senden

- Gehen Sie zum Mikro-Chat-Menü, wählen Sie unten das Kamerasymbol aus und bestätigen Sie mit der M-Taste.
- Gesichtsfiler: Drücken Sie kurz die Sprechaste, um einen der 16 Gesichtsfiler auszuwählen.
- Drücken Sie die Ein-/Aus-Taste, um ein Foto aufzunehmen. Es wird sofort per Chat gesendet.
- Fotos werden automatisch im Album gespeichert.

Album

- Wählen Sie im Hauptmenü das Albumsymbol aus und bestätigen Sie mit der M-Taste.
- Wenn Sie sich im Mikro-Chat-Menü befinden, klicken Sie das Album-Symbol unten an und mit bestätigen mit M.
- Bild mit den Lautstärketasten auswählen.
- Zum Löschen die Leiser-Taste auf der Übersichtsseite gedrückt halten und mit M bestätigen.
- Zum Anzeigen des Bildes die M-Taste drücken.

Einstellungen

Im Hauptmenü das Einstellungssymbol auswählen und mit M bestätigen.

Gewünschte Einstellung auswählen und mit M öffnen.

- Sprache
- Helligkeit
- Bildschirmschonermodus
- Ton
- Auf Werkseinstellungen zurücksetzen: Dadurch werden Chatverlauf und Bildergalerie gelöscht.

Laden

- Über USB mit einem 5-V-Netzteil aufladen.
- Ladeanzeige erscheint auf dem Bildschirm.
- Vor der ersten Verwendung vollständig aufladen.

Akkutyp: Integrierter Lithium-Ionen-Akku

Reichweite

- Bis zu 300 Meter im Freien.
- Die Reichweite kann in Innenräumen oder durch Hindernisse zwischen den Geräten verringert sein.

Geräte koppeln

- Die Geräte sind bereits gekoppelt. Sollten Probleme auftreten, können Sie die Geräte manuell koppeln, indem Sie die Lauter-Taste an beiden Geräten gedrückt halten. Bei erfolgreicher Verbindung ertönt ein Signalton.

Sicherheits- und Gebrauchshinweise

- Dieses Produkt benötigt kein Internet oder WLAN.
- Nicht geeignet für Kinder unter 3 Jahren.
- Vor Wasser schützen.
- Gerät nicht auseinandernehmen.
- Nur zertifizierte Ladekabel und Netzteile verwenden.

Produktspezifikationen

- Bildschirm: 2,0-Zoll-Farbdisplay
- Kamera: 0,3 MP
- Akku: 3,7 V Li-Ion
- Laden: USB

Lieferumfang

- 2 x Video-Walkie-Talkies für Kinder
- 1 x USB-Ladekabel
- 2 x Handschlaufen

⚠ WARNING! SAFETY GUIDELINES

- Wichtig! Bewahren Sie diese Hinweise für künftige Fragen gut auf.
- Dieses ZAZU Produkt ist konform mit der Gesetzgebung der EU.
- Bitte bewahren Sie die Verpackung außerhalb der Reichweite von Kinder auf.
- Achtung: Erstickungsgefahr - Enthält kleine Teile.
- Achtung: Dieses Produkt sollte nur zusammen mit Erwachsenen benutzt werden.
- Die aufladbare Batterie kann nicht ersetzt werden.
- Lassen Sie Ihr Kind niemals mit dem Netzkabel spielen.
- Wird mit einer wiederaufladbaren Batterie betrieben und mit einem USB-Kabel aufgeladen.
- Wiederaufladbarer Batterie darf nur unter Aufsicht von Erwachsenen aufgeladen werden.
- Das Anschlusskabel ist ein Schwachstromkabel, sollte aber aus sicherheitstechnischen Gründen mit Vorsicht behandelt werden.
- Nur zur Verwendung mit dem USB-Kabel, das mit dem ZAZU-Produkt geliefert wurde.
- Das USB-Kabel ist kein Spielzeug.
- Langes Kabel strangulierungs-Gefahr.
- Dieses Produkt ist nicht wasserfest. Schützen Sie es vor Feuchtigkeit.
- Nicht in Wasser tauchen. Verwenden Sie zur Reinigung ein feuchtes Tuch.
- Versuchen Sie nicht, das Produkt zu zerlegen, falls es nicht mehr funktioniert. Bitte kontaktieren Sie unseren Kundenservice.

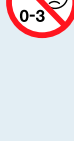

Användarmanual



SE

Video barn Walkie Talkie



Produktöversikt

Video Kids Walkie Talkie låter barn kommunicera med hjälp av röst och livevideo mellan två enheter. Den är utformad för enkel användning och stöder videosamtal, röstsamtal, fototagning och roliga rösteffekter – allt utan internetanslutning.

Knappar

1. Volym upp/vänster knapp
2. Volym ner/höger knapp
3. Strömbrytare
4. M-knapp: bekräfta/tillbaka
5. Antenn
6. Lins
7. Högtalare
8. Intercom-knapp
9. Laddningsgränssnitt (USB)

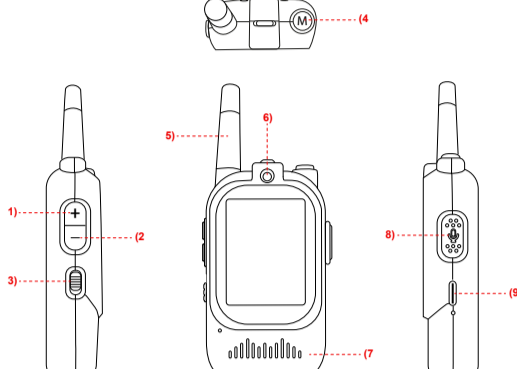

Ström på/av

Skjut strömbrytaren uppåt för att slå på, skjut den nedåt för att stänga av. Efter att ha slagit på visar huvudmenyn följande lägen:

1. (video)chatt/Mikrochatt
2. Kamera
3. Album
4. Inställning



- Använd volym upp/ner-knapparna för att navigera.
- Tryck på M-knappen för att gå in i läget.
- Långt tryck på M-knappen för att återgå till huvudmenyn.

Videosamtal/Chatt

Välj Micro Chat från huvudmenyn och tryck på bekräfta-knappen för att gå in i menyen
Obs: du kan bara gå in i den här menyen när båda walkie-talkierna är påslagna.

1. Videosamtal
2. Röstmeddelande
3. Emoji-chatt
4. Album
5. Kamera

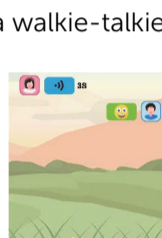

Videosamtal

- Välj videosamtalsikonen och bekräfta med M-knappen.
- Den andra walkie-talkien tar nu emot samtalet. För att ta emot samtalet trycker mottagaren på M-knappen.
- För att kommunicera, tryck på intercom-knappen medan du pratar och släpp den när du är klar.
- Ansiktsfilter: tryck på M-knappen för att bläddra igenom de 16 ansiktsfiltren och återgå till det normala när alla 16 filter har passerat
- Röstväxlare: tryck kort på tala-knappen. I det övre vänstra hörnet ser du de olika effekterna, totalt 5, som är valda och återgår till det normala när alla 5 filter har passerat.
- För att avbryta samtalet, tryck länge på M-knappen.

Röstchatt

- Välj Röstchatt-ikonen och bekräfta med M-knappen
- Tryck och håll ner Intercom-knappen för att spela in meddelandet
- Släpp när du är klar. Meddelandet är skickat
- För att lyssna på meddelandet på den andra walkie-talkien, se till att du är i mikrochatt menyen. Tryck sedan kort på intercom-knappen, välj det meddelande du vill höra och bekräfta med M-knappen
- För att radera röstchatten måste du gå till inställningsmenyn och göra en fabriksåterställning

Ta foton

Det finns två alternativ:

Ta en bild och spara i galleriet

- Från huvudmenyn väljer du kameraikonen och bekräftar med M-knappen.
- Ansiktsfilter: tryck kort på talknappen för att välja ett av de 16 ansiktsfiltren.
- Tryck på strömbrytaren/bekräfta-knappen för att ta ett foto.
- Foton sparas automatiskt i albumet.

Ta en bild och skicka via chatt

- Gå till mikrochattmenyn, välj kameraikonen längst ner och bekräfta med M.
- Ansiktsfilter: tryck kort på talknappen för att välja ett av de 16 ansiktsfiltren.
- Tryck på strömbrytaren/bekräfta-knappen för att ta ett foto och det skickas omedelbart med chatten.
- Foton sparas automatiskt i albumet.

Album

- Välj albumikonen i huvudmenyn och bekräfta med M-knappen.
- Om du är i mikrochattmenyn, Välj albumikonen längst ner och bekräfta med M.
- Välj din bild med volymknapparna.
- För att radera, tryck länge på volymknappen NER från översiktssidan och bekräfta med M för att visa.
- För att visa bilden, tryck på M-knappen.

Inställningar

Från huvudmenyn, välj inställningsikonen och tryck på M för att bekräfta. Välj önskad inställning och tryck på M för att öppna inställningen.

- Språk
- Ljusstyrka
- Skärmläckarläge
- Ljud
- Fabriksåterställning: detta rensar chatthistoriken och även bildgalleriet.

Laddning

- Laddning via USB med en 5V-strömkälla.
- Laddningsindikatorn visas på skärmen.
- Ladda helt före första användningen.

Batterityp: Inbyggt litiumjonbatteri

Räckvidd

- Upp till 300 meter i öppna områden.
- Räckvidden kan minskas inomhus eller av hinder mellan de två enheterna.

Para ihop enheterna

- Enheterna är redan parade, men om du upplever problem kan du para ihop dem manuellt genom att trycka länge på volymknappen UPP på båda enheterna. När de är anslutna kommer det att höras ett ljud.

Säkerhets- och användningsanvisningar

- Denna produkt kräver inte internet eller Wi-Fi.
- Ej lämplig för barn under 3 år.
- Undvik vattenexponering.
- Demontera inte enheten.
- Använd endast certifierade laddningskablar och adaptrar.

Produktspecifikationer

- Skärm: 2,0" färgskärm
- Kamera: 0,3 MP
- Batteri: 3,7V litiumjon
- Laddning: USB

Förpackningens innehåll

- 2 x Walkie-talkies för barn med video
- 1 x USB-laddningskabel
- 2 x Handledsrem

⚠ VIKTIGT! TEKNISK INFORMATION

- Viktigt! Spara för framtida bruk.
- Denna ZAZU produkt uppfyller samtliga bestämmelser i EU, lagstiftning.
- Håll förpackningen utom räckhåll för barn.
- Varning: Små delar, kan orsaka kvävning
- Varning: Denna produkt får endast användas under föräldrarnas tillsyn.
- Det uppladdningsbara batteriet kan inte bytas ut.
- Tillåt aldrig ditt barn att leka med kopplingsladdan.
- Drivs av ett uppladdningsbart batteri och laddas med USB-kabel.
- Uppladdningsbart batteri får endast laddas under en vuxens övervakning.
- Kontaktsladden har enbart låg spänning men av säkerhetsskäl ska den hanteras med försiktighet.
- För endast användas med USB-kabel som medföljer ZAZU produkt.
- USB-kabeln är inte en leksak.
- Varning. Lång kabel. Strykningsrisk.
- Denna produkt är inte vattentät. Vänligen se till att den förblir torr.
- Placera inte i vatten under rengöring, torka istället med fuktig trasa.
- Försök inte att ta isär produkten om den inte längre fungerar. Kontakta i så fall vår kundtjänst.

ZAZU Limited | Unit 10, English business P English Close, Hove, East Sussex BN3 7ET, Great Britain

Manufactured and distributed by ZAZU

PO Box 299 | 3740 AG Baarn | The Netherlands | info@zazu-kids.nl | zazu-kids.com

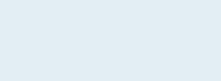

Brukerhåndbok



NO

Video kids Walkie Talkie



Produktoversikt

Video Kids Walkie Talkie lar barn kommunisere ved hjelp av tale og live video mellom to enheter. Den er designet for enkel betjening og støtter videosamtaler, taleanrop, fotografering og morsomme stemmeeffekter – alt uten internetforbindelse.

Knapper

1. Volum opp/venstre knapp
2. Volum ned/høyre knapp
3. Av/på-knapp
4. M-knapp: bekreft/tilbake
5. Antenne
6. Linse
7. Høytaler
8. Intercom-knapp
9. Ladegrensesnitt (USB)

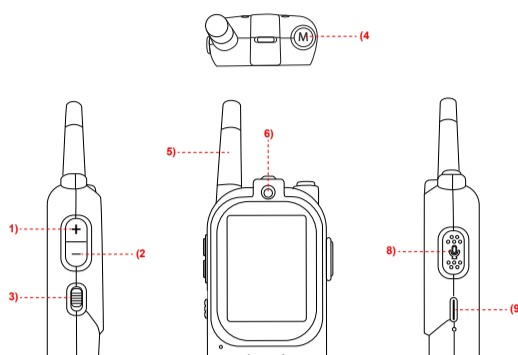

Slå på/av

Skv av/på-bryteren oppover for å slå på, skv den nedover for å slå av.

Etter at den er slått på, viser hovedmenyen følgende moduser:

1. (video)chat/mikrochat
2. Kamera
3. Album
4. Innstillinger

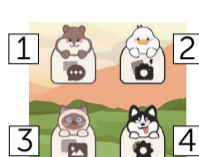

- Bruk volum opp/ned-knappene for å navigere.
- Trykk på M-knappen for å gå inn i modusen
- Trykk lenge på M-knappen for å gå tilbake til hovedmenyen

Videosamtale/Chat

Velg Mikro-Chat fra hovedmenyen og trykk på bekreft-knappen for å gå inn i menyen

Merk: Du kan bare gå inn i denne menyen når begge walkie-talkiene er slått på.

1. Videosamtale
2. Talemelding
3. Emoji-chat
4. Album
5. Kamera

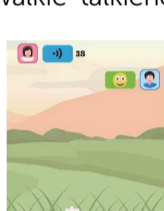

Videosamtale

- Velg videosamtale-ikonet og bekreft med M-knappen
- Den andre walkie-talkien vil nå motta anropet. For å ta imot anropet trykker motta eren på M-knappen
- For å kommunisere, trykk på intercom-knappen mens du snakker og slipp når du er ferdig
- Ansiktsfiltre: trykk på M-knappen for å bla gjennom de 16 ansiktsfiltrene og gå tilbake til normal når alle 16 filtrene er passert
- Stemmeendrer: trykk kort på tale-knappen. Øverst til venstre ser du de forskjellige effektene, totalt 5, som er valgt og går tilbake til normal når alle 5 filtrene er passert
- For å avbryte samtalen, trykk lenge på M-knappen

Stemmechat

- Velg Stemmechat-ikonet og bekreft med M-knappen
- Trykk og hold inne Intercom-knappen for å spille inn meldingen
- Slipp når du er ferdig. Meldingen er sendt
- For å lytte til meldingen på den andre walkie-talkien, sørg for at du er i mikro chat-menyen. Trykk deretter kort på intercom-knappen, velg meldingen du vil høre og bekreft med M-knappen.
- For å slette stemmechatten må du gå til innstillingsmenyen og tilbake til fabrikkinnstillinger.

Ta bilder

Det er to alternativer:

Ta et bilde og lagre det i galleriet.

- Fra hovedmenyen velger du kameraikonet og bekreft med M-knappen.
- Ansiktsfilter: Trykk kort på taleknappen for å velge et av de 16 ansiktsfiltrene.
- Trykk på av/på-knappen for å ta et bilde.
- Bilder lagres automatisk i albumet.

Ta et bilde og sende det via chat.

- Gå til mikrochatmenyen, velg kameraikonet nederst og bekreft med M.
- Ansiktsfilter: Trykk kort på taleknappen for å velge et av de 16 ansiktsfiltrene.
- Trykk på av/på-knappen for å ta et bilde, og det sendes umiddelbart med chatten.
- Bilder lagres automatisk i albumet.

Album

- Velg albumikonet i hovedmenyen og bekreft med M-knappen.
- Hvis du er i mikrochatmenyen, Velg albumikonet nederst og bekreft med M
- Velg bildet ditt med volumknappene
- For å slette, trykk lenge på volum NED-knappen fra oversiktssiden og bekreft med M for å vise
- For å se bildet, trykk på M-knappen

Innstillinger

Fra hovedmenyen, velg innstillingsikonet og trykk på M for å bekrefte.

Velg ønsket innstilling og trykk på M for å gå inn i innstillingen.

- Språk
- Lysstyrke
- Skjermsparemodus
- Lyd
- Fabrikkinnstilling: Dette vil slette chatteloggen og bildegalleriet

Lading

- Lading via USB med en 5V strømkilde
- Ladeindikatoren vises på skjermen
- Lad helt opp før første gangs bruk

Batteritype: Innebygd litiumionbatteri

Driftsrekkevidde

- Opptil 300 meter i åpne områder
- Rekkevidden kan reduseres innendørs eller av hindringer mellom de to enhetene

Parings av enhetene

- Enhetene er allerede parert, men hvis du opplever problemer, kan du pare manuelt ved trykke lenge på volum OPP-knappen på begge enhetene. Når de er tilkoblet, vil det være en lyd.

Sikkerhets- og bruksmerknader

- Dette produktet krever ikke internett eller Wi-Fi
- Ikke egnet for barn under 3 år
- Unngå vanneksposering
- Ikke demonter enheten
- Bruk kun sertifiserte ladekabler og adaptere

Produktspesifikasjoner

- Skjerm: 2,0" fargeskjerm
- Kamera: 0,3 MP
- Batteri: 3,7 V Li-ion
- Lading: USB

Pakkens innhold

- 2 x Video Walkie-Talkies for barn
- 1 x USB-ladekabel
- 2 x Håndleddssnor

⚠ VIKTIG! TEKNISKE OPLYSNINGER

- Viktig! oppbevares for fremtidige referanser.
- Denne ZAZU nattlys er fullt kompatibelt med følgende EU, lovgivninger.
- Oppbevar emballasjen utilgjengelig for barn.
- Advarsel: Små deler kan forårsake kvelning.
- Advarsel: Dette produktet bør bare brukes ved oppsyn av foreldre.
- Det oppladbare batteriet kan ikke byttes ut.
- Aldri la barnet ditt leke med ledningene.
- Strøm: Drives av et oppladbart batteri og lades med USB-kabel.
- Oppladbart batteri kan kun lades under tilsyn av en voksen.
- Tilkoblingsledningen har bare lav spenning, men for pålitelige grunner bør behandles med forsiktighet."
- Kun brukes med USB-kabelen som kom med ZAZU-produktet.
- USB-kabelen er ikke et leketøy.
- Advarsel: Lang kabel, kvelningsfare.
- Dette produktet er ikke vannett. Vennligst sørg for at den holdes tørr.
- Ikke legg nattlyset i vann ved rengjøring - tørk av det med en fuktig klut i stedet.
- Ikke forsøk å demontere dette produktet hvis det slutter å virke.

Kontakt vår kundeservice.

ZAZU Limited | Unit 10, English business P English Close, Hove, East Sussex BN3 7ET, Great Britain
Manufactured and distributed by ZAZU

PO Box 299 | 3740 AG Baarn | The Netherlands | info@zazu-kids.nl | zazu-kids.com

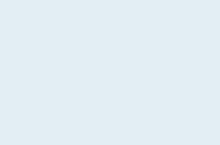

Käyttöopas



FI

Video kids Walkie Talkie



Tuotteen yleiskatsaus

Video Kids Walkie Talkie mahdollistaa lasten kommunikoinnin äänen ja live-videon avulla kahden laitteen välillä. Helppokäyttöinen laite tukee videopuheluita, äänipuheluita, valokuvien ottamista ja hauskoja äänitehosteita – kaikki tämä ilman internetyhteyttä.

Painikkeet

1. Äänenvoimakkuuden lisäys-/vasen painike
2. Äänenvoimakkuuden vähennys-/oikea painike
3. Virtakytkin
4. M-painike: vahvistus/takaisin
5. Antenni
6. Linssi
7. Kaiutin
8. Intercom-painike
9. Latausliitäntä (USB)

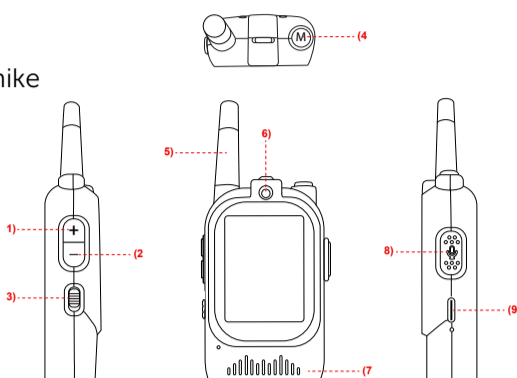

Virta päälle/pois

Liu'uta virtakytkintä ylöspäin kytkeäksesi laitteen päälle ja liu'uta sitä alaspäin katkaistaksesi sen.

Käynnistyksen jälkeen päävalikossa näkyvät seuraavat tilat:

1. (video)keskustelu/mikrokeskustelu
2. Kamera
3. Albumi
4. Asetukset



- Käytä äänenvoimakkuuden lisäys-/vähennyspainikkeita navigointiin.
- Siirry tilaan painamalla M-painiketta.
- Palaa päävalikkoon painamalla M-painiketta pitkään.

Videopuhelu/keskustelu

Valitse päävalikosta Mikrokeskustelu ja siirry valikkoon painamalla vahvistuspainiketta. Huomautus: Voit siirtyä tähän valikkoon vain, kun molemmat radiopuhelimet ovat päällä.

1. Videopuhelu
2. Ääniviesti
3. Emoji-keskustelu
4. Albumi
5. Kamera

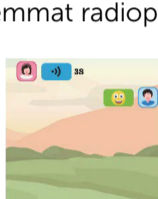

- Valitse videopuhelukuvake ja vahvasta M-painikkeella.
- Toinen radiopuhelin vastaanottaa nyt puhelun. Vastataksesi puheluun vastaanottaja painaa M-painiketta.
- Kommunikoidaksesi paina sisäpuhelinpainiketta puhumisen aikana ja vapauta se, kun olet lopettanut.
- Kasvosuodattimet: Paina M-painiketta selataksesi 16 kasvosuodatinta ja palaa normaaliin, kun kaikki 16 suodatinta ovat ohi.
- Äänenvaihtajat: Paina puhepainiketta lyhyesti. Vasemmassa yläkulmassa näet eri tehosteet, yhteensä 5, jotka on valittu, ja palaavat normaaliin, kun kaikki 5 suodatinta ovat ohi.
- Peruuta puhelu painamalla M-painiketta pitkään.

Äänikeskustelu

- Valitse äänikeskustelukuvake ja vahvasta M-painikkeella.
- Paina ja pidä pohjassa sisäpuhelinpainiketta tallentaaksesi viestin.
- Vapauta painike, kun olet valmis. Viesti lähetetään.
- Kuunnellaksesi viestin toisessa radiopuhelimessa, varmista, että olet mikrokeskusteluvlikossa. Paina sitten lyhyesti sisäpuhelinpainiketta, valitse viesti, jonka haluat kuulla, ja vahvasta M-painikkeella.
- Äänikeskustelun poistamiseksi sinun on mentävä asetusvalikkoon ja tehtävä tehdasasetusten palautus.

Valokuvien ottaminen

Vaihtoehtoja on kaksi:

Kuvan ottaminen ja tallentaminen galleriaan

- Valitse päävalikosta kamerakuvake ja vahvasta M-painikkeella.
- Kasvosuodatin: paina lyhyesti puhepainiketta valitaksesi yhden 16 kasvosuodattimesta.
- Paina virta-/vahvistuspainiketta ottaaksesi kuvan.
- Kuvat tallennetaan automaattisesti albumiin.

Kuvan ottaminen ja lähettäminen chatin kautta

- Siirry mikrokeskusteluvalikkoon, valitse kamerakuvake alhaalta ja vahvasta M-painikkeella.
- Kasvosuodatin: paina lyhyesti puhepainiketta valitaksesi yhden 16 kasvosuodattimesta.
- Paina virta-/vahvistuspainiketta ottaaksesi kuvan, ja se lähetetään välittömästi chatin mukana.
- Kuvat tallennetaan automaattisesti albumiin.

Albumi

- Valitse albumikuvake päävalikosta ja vahvasta M-painikkeella.
- Jos olet mikrokeskusteluvalikossa, valitse albumikuvake alhaalta ja vahvasta M-painikkeella.
- Valitse kuva äänenvoimakkuuspainikkeilla.
- Poistaaksesi kuvan, paina pitkään äänenvoimakkuuden vähennyspainiketta yleiskatsaussivulla ja vahvasta M-painikkeella.
- Katsellaksesi kuvaa, paina M-painiketta.

Asetukset

Valitse päävalikosta asetuskuvake ja vahvasta painamalla M-painiketta. Valitse haluamasi asetus ja siirry asetukseen painamalla M-painiketta.

- Kieli
- Kirkkaus
- Näytönsäästäjätila
- Ääni
- Tehdasasetusten palautus: tämä tyhjentää keskusteluhistorian ja myös kuvagallerian.

Lataus

- Lataus USB:n kautta 5 V:n virtalähteellä.
- Latauksen ilmaisin ilmestyy näytölle.
- Lataa täyteen ennen ensimmäistä käyttökertaa.

Akun tyyppi: Sisäänrakennettu litiumioniakku.

Käyttöalue

- Jopa 300 metriä avoimilla alueilla.
- Kantama voi olla lyhyempi sisätiloissa tai laitteiden välisten esteiden vuoksi.

Laitteiden pariliitos

Laitteet on jo paritettu, mutta jos kohtaat ongelmia, voit parittaa ne manuaalisesti painamalla pitkään molempien laitteiden äänenvoimakkuuden lisäyspainiketta. Kun yhteys muodostuu, kuuluu äänimerkki.

Turvallisuus- ja käyttöohjeet

- Tämä tuote ei vaadi internetiä tai Wi-Fi-yhteyttä
- Ei sovellu alle 3-vuotiaille lapsille
- Vältä altistumista vedelle
- Älä pura laitetta
- Käytä vain sertifioituja latauskaapeleita ja sovitimia

Tuotteen tekniset tiedot

- Näyttö: 2,0 tuuman värinäyttö
- Kamera: 0,3 MP
- Akku: 3,7 V:n litiumioniakku
- Lataus: USB

Pakkauksen sisältö

- 2 x lasten videoradiopuhelinta
- 1 x USB-latauskaapeli
- 2 x rannehihna

⚠️ TÄRKEÄÄ! TEKNINEN INFORMAATIO

- Tärkeää! Pidä myöhempiä käyttöä varten.
- Tämä ZAZU tuote on noudattaa seuraavaa EU-lainsäädäntöä.
- Pidä pakkaus lasten ulottumattomissa.
- Varoitus: Pienet osat voivat aiheuttaa tukehtumisvaaran.
- Varoitus: Tuotetta tulee käyttää ainoastaan vanhempien valvonnan alla.
- Uudelleenladattavaa akkua ei voi vaihtaa.
- Älä koskaan anna lapsesi leikkiä virtajohdon kanssa.
- Virta: toimii ladattavalla akulla ja ladataan USB-kaapelilla.
- Ladattava akku voidaan ladata vain aikuisen valvonnassa.
- Virtajohto sisältää vain pienen jännitteen, mutta toimivuussyistä sitä on käsiteltävä huolellisesti.
- Käytä vain ZAZU-tuotteen mukana tulevaa USB-kaapelia.
- USB-kaapeli ei ole lelu.
- Varoitus. Pitkä kaapeli voi aiheuttaa kuristusvaaran.
- Tämä tuote ei ole vedenkestävä. Pidä kuivana.
- Älä upota veteen siivotessa, vaan pyyhi kostealla pyyhkeellä.
- Älä yritä purkaa tätä tuotetta, jos se lakkaa toimimasta. Ota yhteyttä asiakaspalveluumme.



ZAZU Limited | Unit 10, English business P English Close, Hove, East Sussex BN3 7ET, Great Britain
Manufactured and distributed by ZAZU

PO Box 299 | 3740 AG Baarn | The Netherlands | info@zazu-kids.nl | zazu-kids.com

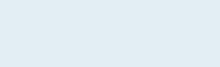

Brugermanual



DK

Video børnes walkie talkie



Produktoversigt

Video Kids Walkie Talkie giver børn mulighed for at kommunikere ved hjælp af stemme og livevideo mellem to enheder. Den er designet til enkel betjening og understøtter videoopkald, stemmeopkald, fotooptagelse og sjove stemmeeffekter - alt sammen uden en internetforbindelse.

Knap

1. Lydstyrke op / venstre knap
2. Lydstyrke ned / højre knap
3. Tænd/sluk-knap
4. M-knap: bekræft/tilbage
5. Antenne
6. Objektiv
7. Højtaler
8. Intercom-knap
9. Opladningsgrænseflade (USB)

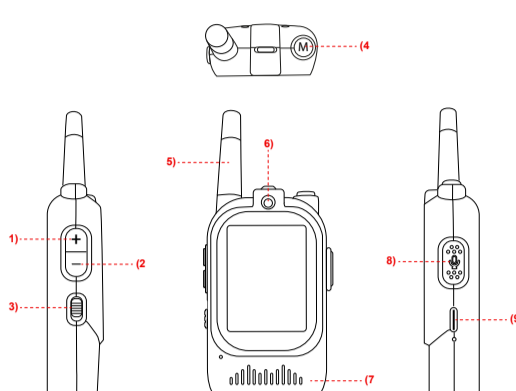

Tænd/sluk

Skub tænd/sluk-knappen opad for at tænde, skub den nedad for at slukke.

Efter tænding viser hovedmenuen følgende tilstande:

1. (video)chat/ Mikrochat
2. Kamera
3. Album
4. Indstilling

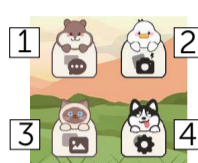

- Brug knapperne Lydstyrke op / ned til at navigere.
- Tryk på M-knappen for at gå ind i tilstanden
- Tryk længe på M-knappen for at vende tilbage til hovedmenuen

Videoopkald/Chat

Vælg Micro Chat fra hovedmenuen, og tryk på bekræft-knappen for at gå ind i menuen
Bemærk: Du kan kun gå ind i denne menu, når begge walkie-talkies er tændt.

1. Videoopkald
2. Talebesked
3. Emoji-chat
4. Album
5. Kamera

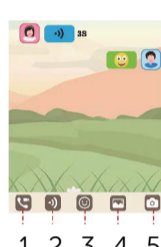

Videoopkald

- Vælg videoopkaldsikonet, og bekræft med M-knappen
- Den anden walkie-talkie modtager nu opkaldet. For at besvare opkaldet trykker modtageren på M-knappen
- For at kommunikere skal du trykke på intercom-knappen, mens du taler, og slippe den, når du er færdig
- Ansigtfiltere: Tryk på M-knappen for at rulle gennem de 16 ansigtfiltere og gå tilbage til normal, når alle 16 filtre er gået forbi
- Stemmeskiftere: Tryk kort på tale-knappen. I øverste venstre hjørne ser du de forskellige effekter, i alt 5, der er valgt, og går tilbage til normal, når alle 5 filtre er gået forbi.
- For at annullere opkaldet, tryk længe på M-knappen

Stemmechat

- Vælg Stemmechat-ikonet, og bekræft med M-knappen
- Tryk og hold på Intercom-knappen for at optage beskeden
- Slip, når du er færdig. Beskeden er sendt
- For at lytte til beskeden på den anden walkie-talkie, skal du sørge for at være i mikrochatmenuen. Tryk derefter kort på intercom-knappen, vælg den besked, du vil høre, og bekræft med M-knappen.
- For at slette stemmechatten skal du gå til indstillingsmenuen og foretage en fabriksnulstilling.

Tag billeder

Der er to muligheder:

Tag et billede og gem det i galleriet.

- Fra hovedmenuen skal du vælge kameraikonet og bekræft med M-knappen.

- Ansigtfilter: Tryk kort på taleknappen for at vælge et af de 16 ansigtfiltere.
- Tryk på tænd/sluk-knappen for at tage et billede.
- Billeder gemmes automatisk i albummet.

Tag et billede og send det via chat.

- Gå til mikrochatmenuen, vælg kameraikonet nederst og bekræft med M.
- Ansigtfilter: Tryk kort på taleknappen for at vælge et af de 16 ansigtfiltere.
- Tryk på tænd/sluk-knappen for at tage et billede, og det sendes straks med chatten.
- Billeder gemmes automatisk i albummet.

Album

- Vælg albumikonet i hovedmenuen og bekræft med M-knappen.
- Hvis du er i mikrochatmenuen, Vælg albumikonet nederst og bekræft med M
- Vælg dit billede med lydstyrkeknapperne
- For at slette, tryk længe på lydstyrke NED-knappen fra oversigtssiden og bekræft med M for at se
- For at se billedet, tryk på M-knappen

Indstillinger

Fra hovedmenuen, vælg indstillingsikonet og tryk på M for at bekræfte.

Vælg den ønskede indstilling, og tryk på M for at åbne indstillingen.

- Sprog
- Lysstyrke
- Pauseskærm
- Lyd
- Fabriksnulstilling: Dette vil rydde chathistorikken og billedgalleriet

Opladning

- Oplad via USB ved hjælp af en 5V strømkilde
- Opladningsindikatoren vises på skærmen
- Oplad fuldt før første brug

Batteritype: Indbygget Li-ion-batteri

Rækkevidde

- Op til 300 meter i åbne områder
- Rækkevidden kan reduceres indendørs eller af forhindringer mellem de to enheder

Parring af enhederne

- Enhederne er allerede parret, men hvis du oplever problemer, kan du parre dem manuelt ved at trykke længe på lydstyrke OP-knappen på begge enheder. Når de er forbundet, vil der være en lyd.

Sikkerheds- og brugsnoter

- Dette produkt kræver ikke internet eller Wi-Fi
- Ikke egnet til børn under 3 år
- Undgå vandpåvirkning
- Skil ikke enheden ad
- Brug kun certificerede opladningskabler og adaptere

Produktspecifikationer

- Skærm: 2,0" farvedisplay
- Kamera: 0,3 MP
- Batteri: 3,7V Li-ion
- Opladning: USB

Pakkens indhold

- 2 x Video Kids Walkie Talkies
- 1 x USB-opladningskabel
- 2 x Håndledssnor

⚠️ VIGTIGT! TEKNISKE OPLYSNINGER

- Vigtigt! Gem for fremtidig reference.
- Denne ZAZU produktet opfylder følgende EU lovgivning.
- Opbevar emballagen uden for små børns rækkevidde.
- Advarsel: Små dele kan forårsage kvælning.
- Advarsel: Dette produkt bør kun anvendes under forældrenes opsyn.
- Det genopladelige batteri kan ikke udskiftes.
- Små børn, og børn må ikke lege hverken ledningen.
- Strøm: Betjenes af et genopladeligt batteri og oplades med USB-kabel.
- Genopladeligt batteri må kun oplades under en voksens opsyn.
- Ledningen har kun lav spænding, men er sikkerheds skyld, og det behandles med forsigtighed.
- Kun til anvendelse med det USB-kabel, som fulgte med ZAZU-produktet.
- USB-kablet er ikke legetøj.
- Advarsel: Stranguleringsfare med det lange kabel.
- Dette produkt er ikke vandtæt. Venligst sørg at det holdes tørt.
- Læg ikke natlyset i vand ved rengøring - tør af med en fugtig klud i stedet.
- Forsøg ikke at skille dette produkt ad, hvis det ikke længere fungerer. I så fald bedes du kontakte vores kundeservice.

ZAZU Limited | Unit 10, English business P English Close, Hove, East Sussex BN3 7ET, Great Britain
Manufactured and distributed by ZAZU

PO Box 299 | 3740 AG Baarn | The Netherlands | info@zazu-kids.nl | zazu-kids.com

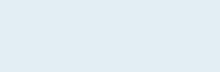

Instrukcja obsługi



PL

Wideo walkie talkie dla dzieci



Opis produktu

Wideo Walkie Talkie umożliwia dzieciom komunikację głosową oraz wideo pomiędzy dwoma urządzeniami. Zostało zaprojektowane z myślą o prostocie użytkowania. Obsługuje połączenia wideo, wiadomości głosowe, pozwala na wykonywanie zdjęć i wykorzystywanie zabawnych efektów dźwiękowych - bez konieczności połączenia z Internetem.

Przyciski

1. Przycisk głośniej / lewy
2. Przycisk ciszej / prawy
3. Włącznik zasilania
4. Przycisk M – zatwierdzenie / powrót
5. Antena
6. Obiektyw
7. Głośnik
8. Przycisk interkomu
9. Port ładowania (USB)

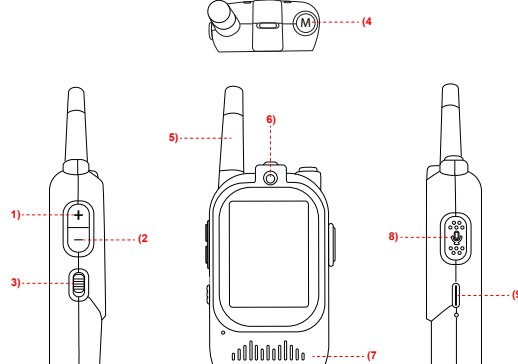

Włączanie/wyłączanie

Przesuń włącznik w górę, aby włączyć urządzenie.

Przesuń w dół, aby je wyłączyć.

Po włączeniu, menu główne wyświetla następujące tryby:

1. Czat wideo/ Mikro czat
2. Aparat
3. Album
4. Ustawienia



Sterowanie menu

- Przyciski głośniej / ciszej – nawigacja
- Przycisk M – wejście do trybu
- Długie przytrzymanie M – powrót do menu głównego

Połączenie wideo/Czat

Wybierz w menu głównym Mikro Chat i naciśnij M, aby wejść.

Uwaga: menu dostępne jest tylko wtedy, gdy obie krótkofalówki są włączone.

1. Połączenie wideo
2. Wiadomość głosowa
3. Czat emoji
4. Album
5. Aparat

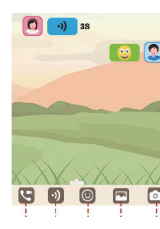

Połączenie wideo

- Wybierz ikonę połączenia wideo i potwierdź przyciskiem M.
- Drugie urządzenie odbierze połączenie – odbiorca naciska M, aby odebrać.
- Podczas rozmowy przytrzymaj przycisk interkomu, aby mówić; puść, aby zakończyć wypowiedź.
- Filtry twarzy: naciśnij przycisk M, aby przewijać 16 filtrów twarzy i powrócić do normalnego trybu po przejściu wszystkich 16 filtrów.
- Zmiana głosu: krótkie naciśnięcie przycisku mówienia przetacza efekty (5 trybów).
- Aby zakończyć połączenie – przytrzymaj M.

Czat głosowy

- Wybierz ikonę Voice Chat i zatwierdź M.
- Naciśnij i przytrzymaj przycisk interkomu, aby nagrać wiadomość.
- Zwolnij przycisk po zakończeniu. Wiadomość zostanie wysłana
- Aby odsłuchać wiadomość na drugiej krótkofalówce, upewnij się, że jesteś w menu Mikro Chat. Następnie naciśnij krótko przycisk interkomu, wybierz wiadomość, którą chcesz odsłuchać i potwierdź przyciskiem M.
- Aby usunąć czat głosowy, przejdź do menu ustawień i przywróć ustawienia fabryczne.

Wykonywanie zdjęć

Dostępne są dwie opcje:

Zrobienie zdjęcia i zapisanie go w galerii

- Z menu głównego wybierz ikonę aparatu i potwierdź przyciskiem M.
- Filtr twarzy: naciśnij krótko przycisk mowy, aby wybrać jeden z 16 dostępnych filtrów twarzy.
- Naciśnij przycisk zasilania/potwierdzenia, aby zrobić zdjęcie.
- Zdjęcia są automatycznie zapisywane w albumie.

Zrobienie zdjęcia i wystanie go za pośrednictwem czatu.

- Przejdź do menu Mikro Chat, wybierz ikonę aparatu na dole i potwierdź przyciskiem M.
- Filtr twarzy: naciśnij krótko przycisk mowy, aby wybrać jeden z 16 dostępnych filtrów twarzy.
- Naciśnij przycisk zasilania/potwierdzenia, aby zrobić zdjęcie, które zostanie natychmiast wysłane za pośrednictwem czatu.
- Zdjęcia są automatycznie zapisywane w albumie.

Album

- Wybierz ikonę albumu w menu głównym i potwierdź przyciskiem M.
- Jeśli jesteś w Mikro Chatcie w menu wybierz ikonę albumu na dole i potwierdź przyciskiem M.
- Wybierz zdjęcie przyciskami głośności.
- Aby usunąć zdjęcie, naciśnij i przytrzymaj przycisk zmniejszania głośności w widoku podglądu i potwierdź przyciskiem M.
- Aby wyświetlić zdjęcie, naciśnij przycisk M.

Ustawienia

W menu głównym wybierz ikonę ustawień i naciśnij przycisk M, aby potwierdzić.

Wybierz żądane ustawienie i naciśnij przycisk M, aby je otworzyć.

- Język
- Jasność
- Tryb wygaszacza ekranu
- Dźwięk
- Przywracanie ustawień fabrycznych: spowoduje to wyczyszczenie historii czatów oraz galerii zdjęć

Ładowanie

- Ładowanie przez port USB za pomocą zasilacza 5 V
- Wskaźnik ładowania pojawia się na ekranie
- Naładuj całkowicie przed pierwszym użyciem

Typ baterii: wbudowana bateria litowo-jonowa

Zasięg działania

- Do 300 metrów w terenie otwartym
- Zasięg może ulec zmniejszeniu w pomieszczeniach lub z powodu przeszkód między urządzeniami

Parowanie urządzeń

Urządzenia są już sparowane, ale w razie problemów można sparować je ręcznie, naciskając i długo przytrzymując przycisk ZWIĘKSZANIA głośności na obu urządzeniach. Po połączeniu usłyszysz sygnał dźwiękowy.

Informacje dotyczące bezpieczeństwa i użytkowania

- Produkt nie wymaga dostępu do internetu ani Wi-Fi
- Nieodpowiedni dla dzieci poniżej 3 lat
- Chronić przed wodą
- Nie rozmontowywać urządzenia
- Używać wyłącznie certyfikowanych kabli i zasilaczy

Specyfikacja techniczna

- Ekran: 2,0-calowy kolorowy wyświetlacz
- Aparat: 0,3 MP
- Akumulator: litowo-jonowy 3,7 V
- Ładowanie: USB

Zawartość opakowania

- 2 x krótkofalówki wideo dla dzieci
- 1 x kabel USB do ładowania
- 2 x smycz na nadgarstek

⚠️ OSTRZEŻENIE! WYTYCZNE DOTYCZĄCE BEZPIECZEŃSTWA

- Ważne! Zachowaj instrukcję na przyszłość.
- Ten produkt ZAZU jest w pełni zgodny z przepisami UE.
- Opakowanie należy przechowywać poza zasięgiem dzieci.
- Ostrzeżenie: Niebezpieczeństwo zadławienia się - Zawiera drobne elementy.
- Ostrzeżenie: Ten produkt powinien być używany tylko pod nadzorem osób dorosłych.
- Oryginalna bateria nie może być zastąpiona inną.
- Nigdy nie pozwalaj dziecku bawić się przewodem elektrycznym.
- Bateria ma być ładowana tylko pod kąbla USB.
- Bateria może być ładowana tylko pod nadzorem osoby dorosłej.
- Przewód ma niskie napięcie, ale ze względu na ryzyko zawodności należy go traktować ostrożnie.
- Do użytku tylko z kablem USB dostarczonym z produktem ZAZU.
- Kabel USB nie jest zabawką.
- Ostrzeżenie. Długi kabel. Ryzyko uduszenia.
- Ten produkt nie jest wodoodporny.
- Czyścić za pomocą wilgotnej ściereczki, nie zamaczać.
- Nie należy rozmontowywać produktu, w przypadku awarii należy skontaktować się z serwisem.

ZAZU Limited | Unit 10, English business P English Close, Hove, East Sussex BN3 7ET, Great Britain
Manufactured and distributed by ZAZU

PO Box 299 | 3740 AG Baarn | The Netherlands | info@zazu-kids.nl | zazu-kids.com



Manual de usuario



ES

Walkie-Talkie infantil con video



Descripción del producto

El Walkie-talkie infantil con video permite a los niños comunicarse mediante voz y video en vivo entre dos dispositivos. Diseñado para un funcionamiento sencillo, permite videollamadas, llamadas de voz, tomar fotos y divertidos efectos de voz, todo sin conexión a internet.

Botones

1. Botón Subir volumen/Izquierda
2. Botón Bajar volumen/Derecha
3. Interruptor de encendido
4. Botón M: confirmar/retroceder
5. Antena
6. Lente
7. Altavoz
8. Botón de intercomunicación
9. Interfaz de carga (USB)

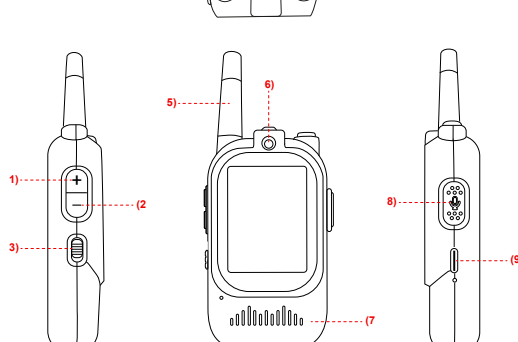

Encendido/Apagado

Deslice el interruptor de encendido hacia arriba para encenderlo y hacia abajo para apagarlo.

Después de encenderlo, el menú principal muestra los siguientes modos:

1. Videochat/Microchat
2. Cámara
3. Álbum
4. Configuración

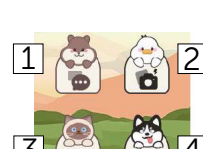

- Utilice los botones Subir/Bajar volumen para navegar. • Pulsa el botón M para acceder al modo
- Pulsa prolongadamente el botón M para volver al menú principal

Videollamada/Chat

Selecciona Micro Chat en el menú principal y pulsa el botón de confirmación para acceder al menú.

Nota: Solo puedes acceder a este menú cuando ambos walkie-talkies estén encendidos.

1. Videollamada
2. Mensaje de voz
3. Chat de emojis
4. Álbum
5. Cámara

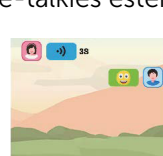

Videollamada

- Selecciona el icono de videollamada y confirma con el botón M
- El otro walkie-talkie recibirá la llamada. Para contestar, pulsa el botón M.
- Para comunicarte, pulsa el botón de intercomunicación mientras hablas y suéltalo al terminar.
- Filtros faciales: pulsa el botón M para desplazarte por los 16 filtros faciales y volver a la configuración normal una vez que se hayan completado todos.
- Cambiadores de voz: pulsa brevemente el botón de hablar. En la esquina superior izquierda verás los 5 efectos seleccionados; volverán a la configuración normal una vez completados todos los filtros. • Para cancelar la llamada, mantenga pulsado el botón M.

Chat de voz

- Seleccione el icono de Chat de voz y confirme con el botón M.
- Mantenga pulsado el botón de intercomunicación para grabar el mensaje.
- Suéltelo al terminar. El mensaje se ha enviado.
- Para escuchar el mensaje en el otro walkie-talkie, asegúrese de estar en el menú de microchat. Luego, presiona brevemente el botón del intercomunicador, selecciona el mensaje que deseas escuchar y confirma con el botón M.
- Para eliminar el chat de voz, ve al menú de ajustes y restablece la configuración de fábrica.

Tomar fotos

Hay dos opciones:

Tomar una foto y guardarla en la galería

- En el menú principal, selecciona el icono de la cámara y confirma con el botón M.
- Filtro facial: presiona brevemente el botón de voz para seleccionar uno de los 16 filtros faciales.
- Presiona el botón de encendido/confirmar para tomar una foto.
- Las fotos se guardan automáticamente en el Álbum.

Tomar una foto y enviarla por chat

- Ve al menú de Microchat, selecciona el icono de la cámara en la parte inferior y confirma con el botón M.
- Filtro facial: presiona brevemente el botón de voz para seleccionar uno de los 16 filtros faciales.
- Presiona el botón de encendido/confirmar para tomar una foto y se enviará inmediatamente por chat.
- Las fotos se guardan automáticamente en el Álbum.

Álbum

- Selecciona el icono del álbum en el menú principal y confirma con el botón M.
- Si estás en el menú de Microchat, selecciona el icono del álbum en la parte inferior y confirma con M.
- Selecciona tu imagen con los botones de volumen.
- Para eliminarla, mantén pulsado el botón para bajar el volumen desde la página de resumen y confirma con M para verla.
- Para ver la imagen, pulsa el botón M.

Ajustes

En el menú principal, selecciona el icono de ajustes y pulsa M para confirmar.

Selecciona el ajuste deseado y pulsa M para acceder.

- Idioma
- Brillo
- Modo protector de pantalla
- Sonido
- Restablecimiento de fábrica: esto borrará el historial de chat y la galería de imágenes.

Carga

- Carga por USB con una fuente de alimentación de 5 V.
- El indicador de carga aparece en la pantalla.
- Carga completa antes del primer uso.

Tipo de batería: Batería de iones de litio integrada.

Alcance operativo

- Hasta 300 metros en espacios abiertos.
- El alcance puede verse reducido en interiores o por obstáculos entre los dos dispositivos.

Emparejamiento de los dispositivos

Los dispositivos ya están emparejados, pero si tienes dificultades, puedes emparejarlos manualmente manteniendo pulsado el botón para subir el volumen en ambos dispositivos. Al conectarlos, se oír un sonido.

Notas de seguridad y uso

- Este producto no requiere internet ni wifi
- No apto para niños menores de 3 años
- Evite la exposición al agua
- No desmonte el dispositivo
- Utilice únicamente cables y adaptadores de carga certificados

Especificaciones del producto

- Pantalla: Pantalla a color de 2.0"
- Cámara: 0.3 MP
- Batería: Ion de litio de 3.7 V
- Carga: USB

Contenido del paquete

- 2 walkie-talkies con video para niños
- 1 cable de carga USB
- 2 correas para la muñeca

⚠ ADVERTENCIA! PAUTAS DE SEGURIDAD

- Importante! Conservar para futuras referencias.
- Este producto cumple con la siguientes legislaciones de la UE.
- Mantén el embalaje fuera del alcance de los niños.
- Advertencia: Peligro de asfixia - piezas pequeñas.
- Advertencia: Este producto solamente debería utilizarse bajo supervisión de los padres
- La batería recargable no se puede reemplazar.
- Nunca permita que su hijo juegue con el cable de conexión.
- Alimentación: Funciona con una batería recargable y se carga con un cable USB.
- La batería recargable solo puede cargarse bajo la supervisión de un adulto.
- El cable de conexión es de bajo voltaje, sino por razones de fiabilidad que debe tratarse con cuidado.
- Utilizar solo con el cable USB que viene con el producto ZAZU.
- El cable USB no es un juguete.
- Advertencia: Peligro de estrangulamiento por cable largo.
- Esta producto no es resistente al agua. Manténela seca.
- No la sumerja al agua, limpie con un paño húmedo.
- No intente desmontar el producto si deja de funcionar.

Contacte con nuestro servicio de atención al cliente.

ZAZU Limited | Unit 10, English business P English Close, Hove, East Sussex BN3 7ET, Great Britain

Manufactured and distributed by ZAZU

PO Box 299 | 3740 AG Baarn | The Netherlands | info@zazu-kids.nl | zazu-kids.com

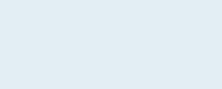

Uživatelská příručka

CZ

Dětská videovysílačka



Přehled produktu

Dětská videovysílačka umožňuje dětem komunikovat pomocí hlasu a živého videa mezi dvěma zařízeními. Je navržena pro snadné ovládání a podporuje videohovory, hlasové hovory, fotografování a zábavné hlasové efekty – to vše bez připojení k internetu.

Tlačítka

1. Tlačítko pro zvýšení hlasitosti / vlevo
2. Tlačítko pro snížení hlasitosti / vpravo
3. Vypínač
4. Tlačítko M: potvrzení/zpět
5. Anténa
6. Objektiv
7. Reprodukční
8. Tlačítko interkomu
9. Nabíjecí rozhraní (USB)

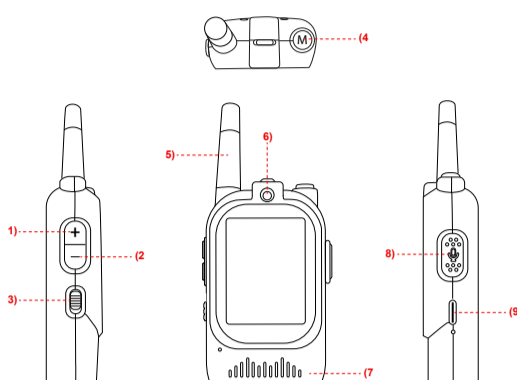

Zapnutí/vypnutí

Posuňte vypínač nahoru pro zapnutí, posuňte dolů pro vypnutí.

Po zapnutí se v hlavní nabídce zobrazí následující režimy:

1. (video)chat/Mikrochat
2. Fotoaparát
3. Album
4. Nastavení

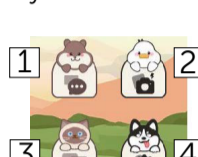

- Pro navigaci použijte tlačítka pro zvýšení/snížení hlasitosti.
- Stiskněte tlačítko M pro vstup do režimu
- Dlouhým stisknutím tlačítka M se vraťte do hlavní nabídky

Videohovor/Chat

V hlavní nabídce vyberte Mikrochat a stisknutím tlačítka potvrzení vstupte do nabídky

Poznámka: Do této nabídky se dostanete pouze tehdy, jsou-li zapnuté obě vysílačky.

1. Videohovor
2. Hlasová zpráva
3. Emoji chat
4. Album
5. Fotoaparát

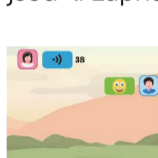

Videohovor

- Vyberte ikonu videohovoru a potvrďte tlačítkem M
- Druhá vysílačka nyní přijme hovor. Chcete-li hovor přijmout, stiskněte tlačítko M
- Pro komunikaci stiskněte tlačítko interkomu během hovoru a po dokončení jej uvolněte
- **Obličejové filtry:** stisknutím tlačítka M procházejte 16 obličejovými filtry a po použití všech 16 filtrů se vraťte do normálu
- **Měníče hlasu:** krátce stiskněte tlačítko pro hovor. V levém horním rohu uvidíte různé efekty, celkem 5, které jsou vybrány a po použití všech 5 filtrů se vrátí do normálu.
- Chcete-li hovor zrušit, dlouze stiskněte tlačítko M

Hlasový chat

- Vyberte ikonu Hlasový chat a potvrďte tlačítkem M
- Stiskněte a podržte tlačítko Interkom pro nahrání zprávy
- Po dokončení uvolněte. Zpráva je odeslána
- Chcete-li si poslechnout zprávu na druhé vysílače, ujistěte se, že jste v nabídce mikrochatu. Poté krátce stiskněte tlačítko interkomu, vyberte zprávu, kterou chcete slyšet, a potvrďte tlačítkem M.
- Chcete-li smazat hlasový chat, musíte přejít do nabídky nastavení a provést obnovení továrního nastavení.

Fotografování

Existují dvě možnosti:

Pořízení snímku a uložení do galerie

- V hlavní nabídce vyberte ikonu fotoaparátu a potvrďte tlačítkem M.
- Filtr obličejů: krátce stiskněte tlačítko mluvení pro výběr jednoho z 16 filtrů obličejů.
- Stiskněte tlačítko Napájení/Potvrdit pro pořízení fotografie.
- Fotografie se automaticky ukládají do alba.

Pořízení snímku a odeslání přes chat

- V nabídce Mikrochat vyberte ikonu fotoaparátu dole a potvrďte tlačítkem M.
- Filtr obličejů: krátce stiskněte tlačítko mluvení pro výběr jednoho z 16 filtrů obličejů.
- Stiskněte tlačítko Napájení/Potvrdit pro pořízení fotografie, která bude okamžitě odeslána přes chat.
- Fotografie se automaticky ukládají do alba.

Album

- V hlavní nabídce vyberte ikonu alba a potvrďte tlačítkem M.
- Pokud jste v nabídce Mikrochat, Vyberte ikonu alba dole a potvrďte stisknutím tlačítka M
- Vyberte obrázek pomocí tlačítek hlasitosti
- Pro smazání dlouze stiskněte tlačítko SNÍŽIT hlasitost na stránce s přehledem a potvrďte stisknutím tlačítka M pro zobrazení
- Pro zobrazení obrázku stiskněte tlačítko M

Nastavení

V hlavní nabídce vyberte ikonu nastavení a potvrďte stisknutím tlačítka M.

Vyberte požadované nastavení a stisknutím tlačítka M vstupte do nastavení.

- Jazyk
- Jas
- Režim spořiče obrazovky
- Zvuk
- Obnovení továrního nastavení: vymaže historii chatu a také galerii obrázků

Nabíjení

- Nabíjení přes USB pomocí 5V zdroje napájení
- Na obrazovce se zobrazí indikátor nabíjení
- Před prvním použitím plně nabijte

Typ baterie: Vestavěná lithium-iontová baterie

Provozní dosah

- Až 300 metrů v otevřeném prostoru
- Dosah může být omezen v interiéru nebo překážkami mezi oběma zařízeními

Párování zařízení

- Zařízení jsou již spárována, ale v případě potíží je můžete spárovat ručně dlouhým stisknutím tlačítka ZVÝŠIT hlasitost na obou zařízeních. Po připojení se ozve zvuk.

Bezpečnostní pokyny a pokyny k použití

- Tento produkt nevyžaduje internet ani Wi-Fi
- Není vhodné pro děti do 3 let
- Zabraňte kontaktu s vodou
- Nerozebírejte zařízení
- Používejte pouze certifikované nabíjecí kabely a adaptéry

Specifikace produktu

- Obrazovka: 2,0" barevný displej
- Fotoaparát: 0,3 MP
- Baterie: 3,7V Li-ion
- Nabíjení: USB

Obsah balení

- 2 x dětské video vysílačky
- 1 x nabíjecí kabel USB
- 2 x poutko na zápěstí

⚠ VAROVÁNÍ! BEZPEČNOSTNÍ POKYNY

- VAROVÁNÍ! Uchovejte si tyto instrukce pro budoucí použití.
- Tento výrobek splňuje všechny potřebné normy a regulace EU.
- Uchovávejte obal od malých dětí
- Varování: Nebezpečí udušení - Obsahuje malé části.
- Varování: Tento výrobek by měl být používán pouze pod dozorem dospělé osoby.
- Dobíjecí baterie nelze nahradit.
- Nikdy nedovolte svému dítěti, aby si hrálo s napájecím kabelem
- Provozováno z dobíjecí baterie a nabíjeno kabelem USB.
- Nabíjecí baterii lze nabíjet pouze pod dohledem dospělé osoby
- Připojovací kabel je pouze pro nízké napětí, ale z důvodů spolehlivosti by se s ním mělo zacházet opatrně.
- K použití pouze s kabelem USB dodaným s výrobkem ZAZU.
- USB kabel není hračka.
- Dlouhý kabel, nebezpečí uškrcení.
- Tento produkt není odolný vůči vodě, uchovávejte jej prosím v suchu.
- Nepoužívejte do vody. Před čištěním odpojte napájecí kabel. Omývejte vlhkým hadříkem.
- Nepokoušejte se rozebrat produkt pokud přestane fungovat. Obratete se prosím na náš zákaznický servis.



Používateľská príručka

Video vysielacia pre deti



Prehľad produktu

Video Vysielacia pre deti umožňuje deťom komunikovať pomocou hlasu a živého videa medzi dvoma zariadeniami. Je navrhnutá pre jednoduché ovládanie a podporuje video hovory, hlasové hovory, fotografovanie a zábavné hlasové efekty – to všetko bez interne tového pripojenia.

Tlačidlá

1. Tlačidlo na zvýšenie hlasitosti / doľava
2. Tlačidlo na zníženie hlasitosti / doprava
3. Vypínač
4. Tlačidlo M: potvrdenie/späť
5. Anténa
6. Objektív
7. Reproduktor
8. Tlačidlo interkomu
9. Nabíjacie rozhranie (USB)

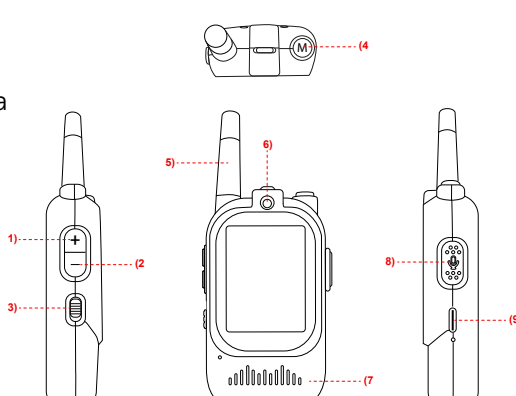

Zapnutie/Vypnutie

Posuňte vypínač nahor pre zapnutie, posuňte ho nadol pre vypnutie. Po zapnutí sa v hlavnej ponuke zobrazia nasledujúce režimy:

1. (video)chat/Mikrochat
2. Fotoaparát
3. Album
4. Nastavenie



- Na navigáciu použite tlačidlá na zvýšenie/zníženie hlasitosti.
- Stlačte tlačidlo M pre vstup do režimu
- Dlhým stlačením tlačidla M sa vrátite do hlavnej ponuky

Videohovor/Chat

V hlavnej ponuke vyberte možnosť Mikrochat a stlačením tlačidla potvrdenia vstúpte do ponuky

Poznámka: Do tejto ponuky sa dostanete iba vtedy, keď sú zapnuté obe vysielacky.

1. Videohovor
2. Hlasová správa
3. Emoji chat
4. Album
5. Fotoaparát

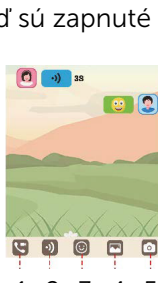

Videohovor

- Vyberte ikonu videohovoru a potvrďte tlačidlom M
- Druhá vysielacia teraz prijme hovor. Ak chcete hovor prijať, prijímač stlačte tlačidlo M
- Pre komunikáciu stlačte tlačidlo interkomu počas hovoru a po dokončení ho uvoľnite
- **Filter tváre:** stlačte tlačidlo M pre prechádzanie 16 filtermi tváre a návrat do normálu po prejdení všetkých 16 filtrov
- **Meniče hlasu:** krátko stlačte tlačidlo hovoru. V ľavom hornom rohu uvidíte rôzne efekty, spolu 5, ktoré sú vybrané a návrat do normálu po prejdení všetkých 5 filtrov.
- Ak chcete hovor zrušiť, dlho stlačte tlačidlo M

Hlasový chat

- Vyberte ikonu Hlasový chat a potvrďte tlačidlom M
- Stlačte a podržte tlačidlo Interkom pre nahrávanie správy
- Po dokončení uvoľnite. Správa sa odošle
- Ak si chcete vypočuť správu na druhej vysielacke, uistite sa, že ste v ponuke mikrochatu. Potom krátko stlačte tlačidlo interkomu, vyberte správu, ktorú chcete počuť, a potvrďte tlačidlom M
- Ak chcete odstrániť hlasový chat, musíte prejsť do ponuky nastavení a vykonať obnove nie továrenských nastavení

Fotografovanie

Existujú dve možnosti:

Nasnímanie obrázka a uloženie do galérie

- V hlavnej ponuke vyberte ikonu fotoaparátu a potvrďte tlačidlom M
- Filter tváre: krátko stlačte tlačidlo hovoru a vyberte jeden zo 16 filtrov tváre
- Stlačte tlačidlo Napájanie/Potvrdenie a nasnímajte fotografiu
- Fotografie sa automaticky uložia do albumu

Nasnímanie obrázka a odoslanie cez chat

- Prejdite do ponuky Mikro chat, vyberte ikonu fotoaparátu v spodnej časti a potvrďte tlačidlom M
- Filter tváre: krátko stlačte tlačidlo hovoru a vyberte jeden zo 16 filtrov tváre
- Stlačte tlačidlo Napájanie/Potvrdenie a nasnímajte fotografiu a tá sa okamžite odošle cez chat
- Fotografie sa automaticky uložia do albumu

Album

- V hlavnej ponuke vyberte ikonu albumu a potvrďte tlačidlom M
- Ak sa nachádzate v ponuke Mikro chat, Vyberte ikonu albumu v spodnej časti a potvrďte tlačidlom M
- Vyberte obrázok pomocou tlačidiel hlasitosti
- Ak chcete obrázok vymazať, na stránke s prehľadom dlho stlačte tlačidlo ZNÍŽIŤ hlasitosť a potvrďte tlačidlom M pre zobrazenie
- Ak chcete obrázok zobraziť, stlačte tlačidlo M

Nastavenia

V hlavnej ponuke vyberte ikonu nastavení a stlačením tlačidla M potvrďte.

Vyberte požadované nastavenie a stlačením tlačidla M vstúpte do nastavenia.

- Jazyk
- Jas
- Režim šetriča obrazovky
- Zvuk
- Obnovenie továrenských nastavení: týmto sa vymaže história chatu a tiež galéria obrázkov

Nabíjanie

- Nabíjanie cez USB pomocou 5V zdroja napájania
- Indikátor nabíjania sa zobrazí na obrazovke
- Pred prvým použitím úplne nabite

Typ batérie: Vstavaná lítium-iónová batéria

Prevádzkový dosah

- Až 300 metrov v otvorených priestoroch
- Dosah môže byť znížený v interiéri alebo prekážkami medzi dvoma zariadeniami

Párovanie zariadení

Zariadenia sú už spárované, ale v prípade problémov ich môžete spárovať manuálne dlhým stlačením tlačidla ZVÝŠIŤ hlasitosť na oboch zariadeniach. Po pripojení sa ozve zvuk.

Bezpečnostné a používateľské poznámky

- Tento produkt nevyžaduje internet ani Wi-Fi
- Nie je vhodný pre deti do 3 rokov
- Zabráňte kontaktu s vodou
- Nerozoberajte zariadenie
- Používajte iba certifikované nabíjacie káble a adaptéry

Špecifikácie produktu

- Obrazovka: 2,0" farebný displej
- Fotoaparát: 0,3 MP
- Batéria: 3,7 V Li-ion
- Nabíjanie: USB

Obsah balenia

- 2 x detské video vysielacky
- 1 x nabíjací kábel USB
- 2 x šnúrka na zápästie

VAROVÁNÍ! BEZPEČNOSTNÍ POKYNY

- POZOR! Uchovajte si vyššie uvedené informácie pre budúce použitie.
- Tento výrobok spĺňa všetky potrebné normy a regulácie EÚ.
- Uchovávajte obal od malých detí.
- Varovanie: Nebezpečenstvo udusení - Obsahuje malé časti.
- Varovanie: Tento produkt by mal byť používaný len pod dohľadom dospelého osoby.
- Dobíjacie batérie nemožno nahradiť.
- Nedovoľte aby si dieťa hralo s pripájacím káblom.
- Prevádzkované z dobíjacie batérie a nabíjajúcim káblom USB.
- Nabíjateľnú batériu je možné nabíjať iba pod dohľadom dospelého osoby.
- Pripojovací kábel je iba pre nízke napätie, ale z dôvodov spoľahlivosti by sa s ním malo zaobchádzať opatrne.
- Použitie len s káblom USB dodaným s výrobkom Zazu.
- USB kábel nie je hračka.
- Dlhý kábel, nebezpečenstvo uškrtienia.
- Tento produkt nie je odolný voči vode, uchovávajte ho p rosiv v suchu.
- Neponárajte do vody. Pred čistením odpojte napájací kábel. Umyvajte vlhkou handričkou.
- Nepokúšajte sa rozoberať produkt ak prestane fungovať.
- Obráťte sa prosím na náš zákaznícky servis.

ZAZU Limited | Unit 10, English business P English Close, Hove, East Sussex BN3 7ET, Great Britain
Manufactured and distributed by ZAZU

PO Box 299 | 3740 AG Baarn | The Netherlands | info@zazu-kids.nl | zazu-kids.com

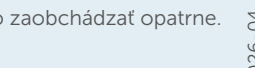

Upute za uporabu

Dječji video walkie talkie



HR



Opis proizvoda

Dječji video walkie talkie omogućuje djeci komunikaciju glasom i videom uživo između dvije naprave. Dizajniran je za jednostavno korištenje i podržava video pozive, glasovne pozive, fotografiranje i zabavne glasovne efekte – sve bez internetske veze.

Tipke

1. Tipka za pojačavanje glasnoće / lijevo
2. Tipka za smanjenje glasnoće / desno
3. Prekidač za uključivanje
4. Tipka M: potvrda/natrag
5. Antena
6. Objektiv
7. Zvučnik
8. Tipka za interkom
9. USB priključak za punjenje

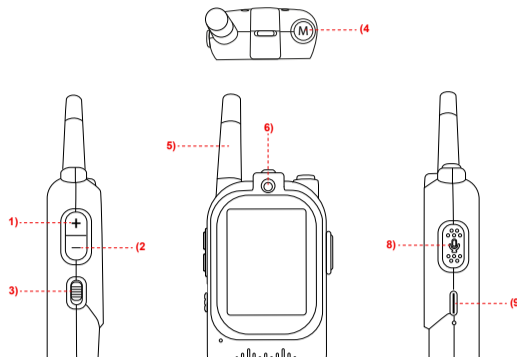

Tipka za uključivanje/isključivanje

Pritisnite tipku za uključivanje prema gore za uključivanje uređaja, prema dolje za isključivanje.

Nakon uključivanja, u glavnom izborniku prikazuju se sljedeće funkcije:

1. (video)chat/poruke
2. Kamera
3. Album
4. Postavke

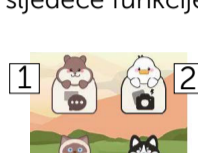

- Za kretanje kroz izbornik koristite tipke za pojačavanje i smanjenje glasnoće.
- Pritisnite tipku M za ulazak u željenu funkciju.
- Za povratak u glavni izbornik držite tipku M.

Video poziv/poruke

U glavnom izborniku odaberite poruke i pritisnite tipku za ulazak u željenu funkciju.

Napomena: u ovaj izbornik možete ući samo ako su oba walkie talkie uređaja uključena.

1. Video poziv
2. Glasovna poruka
3. Chat s emojijima
4. Album
5. Kamera

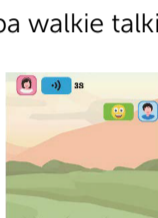

Video poziv

- Odaberite ikonu video poziva i potvrdite tipkom M.
- Drugi walkie talkie sada će primiti poziv. Za prihvatanje poziva, primatelj pritisne tipku M.
- Pritisnite tipku za interkom za govor i otpustite kada završite.
- **Filteri za lice:** pritisnite tipku M za pregledavanje 16 filtera. Nakon što pregledate sve, uređaj se automatski vraća u normalno stanje.
- **Promjena glasa:** kratko pritisnite tipku za govor. U gornjem lijevom kutu vidjet ćete različite efekte – ukupno 5 – koje možete odabrati, a nakon što isprobate svih 5 uređaj se vraća u normalno stanje.
- Za prekid poziva držite tipku M.

Glasovni chat

- Odaberite ikonu Glasovni chat i potvrdite tipkom M.
- Pritisnite i držite tipku Interkom za snimanje poruke.
- Otpustite kada završite – poruka je poslana.
- Za slušanje poruke na drugom walkie talkieju, provjerite da ste u izborniku poruka. Zatim kratko pritisnite tipku za interkom, odaberite poruku koju želite slušati i potvrdite tipkom M.
- Za brisanje glasovnog chata idite u izbornik postavki i izvršite vraćanje na tvorničke postavke.

Fotografiranje

Dostupne su dvije opcije:

Fotografiranje i spremanje u galeriju

- U glavnom izborniku odaberite ikonu kamere i potvrdite tipkom M.
- Filter lica: kratko pritisnite tipku za govor kako biste odabrali jedan od 16 filtera.
- Pritisnite tipku za uključivanje/potvrdu za fotografiranje.
- Fotografija se automatski sprema u album.

Fotografiranje i slanje putem chata

- U izborniku poruka odaberite ikonu kamere pri dnu i potvrdite tipkom M.
- Filter lica: kratko pritisnite tipku za govor kako biste odabrali jedan od 16 filtera.
- Pritisnite tipku za uključivanje/potvrdu da zabilježite fotografiju koja će odmah biti poslana putem chata.
- Fotografije se automatski spremaju u album.

Album

- U glavnom izborniku odaberite ikonu albuma i potvrdite tipkom M.
- Ako ste u izborniku Poruke, odaberite ikonu albuma pri dnu i potvrdite tipkom M.
- Odaberite svoju sliku pomoću tipki za glasnoću.
- U galeriji držite tipku za SMANJENJE glasnoće da obrišete odabranu sliku, zatim potvrdite tipkom M.
- Za pregled slike pritisnite tipku M.

Postavke

- U glavnom izborniku odaberite ikonu postavki i potvrdite tipkom M.
- Odaberite željenu postavku i pritisnite M za ulazak u postavku.

Dostupne postavke:

- Jezik
- Svjetlina
- Način screensavera
- Zvuk
- Vraćanje na tvorničke postavke: time ćete izbrisati povijest chatova i galeriju slika
- Punjenje

- Punjenje putem USB-a koristeći 5V izvor napajanja
- Pokazivač punjenja prikazuje se na zaslonu
- Prije prve uporabe potpuno napunite uređaj
- Vrsta baterije: ugrađena litij-ionska baterija

Radni domet

- Do 300 metara na otvorenom
- Domet može biti smanjen u zatvorenim prostorima ili zbog prepreka između uređaja

Povezivanje uređaja

Uređaji su već povezani, ali ako imate problema, možete ih ručno povezati dugim pritiskom na tipku za POJAČAVANJE glasnoće na oba uređaja. Kada se uspostavi veza, čut će se zvuk.

Sigurnosne napomene i upute za uporabu

- Ovaj proizvod ne zahtijeva internet ili Wi-Fi
- Nije prikladno za djecu mlađu od 3 godine
- Izbjegavajte kontakt s vodom
- Ne rastavljajte uređaje
- Koristite samo certificirane kabele i adaptere za punjenje

Specifikacije proizvoda

- Zaslona: 2,0-inčni zaslon u boji
- Kamera: 0,3 MP
- Baterija: 3,7 V litij-ionska
- Punjenje: USB

Sadržaj paketa

- 2 x dječja video walkie-talkie uređaja
- 1 x USB kabel za punjenje
- 2 x narukvica

⚠ UPOZORENJE! SIGURNOSNE SMJERNICE

- VAŽNO! Pohranite za kasniju upotrebu.
- Proizvod zadovoljava i nadmašuje sve EU standarde i sigurnosne zahtjeve.
- Držite ambalažu podalje od male djece.
- Upozorenje: opasnost od gušenja - mali dijelovi.
- Upozorenje: Ovaj proizvod može biti opasno koristiti samo uz roditeljski nadzor.
- Punjive baterije ne mogu se zamijeniti.
- Nikad ne dopustite da se vaše dijete igra s spojnim kabelima.
- Napajanje: Upravlja se punjivom baterijom i puni USB kabelom.
- Punjenje punjive baterije moguće je samo pod nadzorom odrasle osobe.
- Spojni kabel je pod niskim naponom. Zbog preventivnih razloga, posebno je pažljivo rukovati kablom.
- Za uporabu samo s USB kabelom koji ste dobili uz ZAZU proizvod.
- USB kabel nije igračka.
- Dug kabel – opasnost od gušenja
- Ovaj proizvod nije vodootporan. Pazite da je suh.
- Kad čistite proizvod ne uranjajte ga u vodu, ali obrišite vlažnom krpom.
- Ne pokušavajte rastaviti proizvoda ako prestane raditi.
- Obratite se uvozniku ili prodavatelju.

ZAZU Limited | Unit 10, English business P English Close, Hove, East Sussex BN3 7ET, Great Britain

Manufactured and distributed by ZAZU

PO Box 299 | 3740 AG Baarn | The Netherlands | info@zazu-kids.nl | zazu-kids.com



Navodila za uporabo



SI

Otroški video walkie talkie



Opis izdelka

Otroški video walkie talkie omogoča otrokom komunikacijo z glasom in videom v živo med dvema napravama. Zasnovan je za preprosto upravljanje in podpira video klice, glasovne klice, fotografiranje in zabavne glasovne učinke – vse brez internetne povezave.

Gumbi

1. Gumb za povečanje glasnosti / levo
2. Gumb za zmanjšanje glasnosti / desno
3. Stikalo za vklop
4. Gumb M: potrditev/nazaj
5. Antena
6. Objektiv
7. Zvočnik
8. Gumb za interkom
9. Vmesnik za polnjenje (USB)

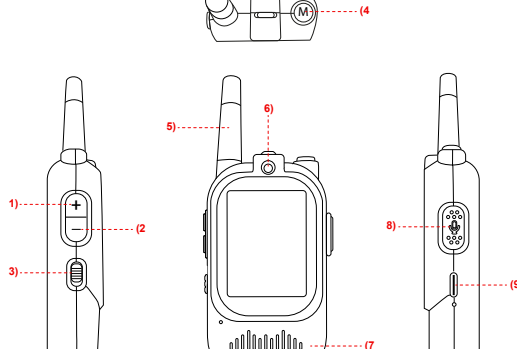

Gumb za vklop/izklop

Potisnite gumb za vklop navzgor, da vklopite napravo, navzdol, da jo izklopite.

Po vklopu se v glavnem meniju prikažejo naslednji načini:

1. (video)klepet/sporočila
2. Kamera
3. Album
4. Nastavitve

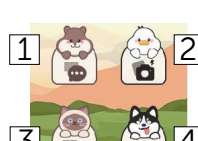

- Za premikanje po meniju uporabite gumba za povečanje in zmanjšanje glasnosti.
- Pritisnite gumb M za vstop v željeno funkcijo
- Za vrnitev v glavni meni držite gumb M

Video klic/sporočila

V glavnem meniju izberite sporočila in pritisnite gumb za vstop v željeno funkcijo.

Opomba: v ta meni lahko vstopite le, če sta oba walkie talkie vklopljena.

1. Video klic
2. Glasovno sporočilo
3. Klepet z emoji
4. Album
5. Kamera

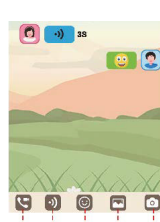

Video klic

- Izberite ikono video klica in potrdite s tipko M
- Drugi walkie talkie bo zdaj sprejel klic. Če želite sprejeti klic, prejemnik pritisne gumb M
- Pritisnite gumb za interkom, da govorite, in ga spustite, ko končate.
- **Filtri za obraz:** pritisnite gumb M, da se pomikate med 16 filtri za obraz. Ko ste pregledali vse filtre, se samodejno vrnete v normalno stanje.
- **Spreminjanje glasu:** na kratko pritisnite gumb za govor. V zgornjem levem kotu boste videli različne učinke - skupno 5, ki jih lahko izberete, in se vrnete v normalno stanje, ko ste preizkusili vseh 5.
- Za preklic klica dolgo držite gumb M

Glasovni klepet

- Izberite ikono Glasovni klepet in potrdite s tipko M
- Pritisnite in držite gumb Interkom za snemanje sporočila
- Spustite, ko končate. Sporočilo je poslano
- Če želite poslušati sporočilo na drugem walkie-talkieju, se prepričajte, da ste v meniju sporočila. Nato na kratko pritisnite gumb za interkom, izberite sporočilo, ki ga želite slišati, in potrdite s tipko M.
- Za brisanje glasovnega klepeta morate iti v meni z nastavitvami in izvesti ponastavitev na tovarniške nastavitve.

Fotografiranje

Na voljo sta dve možnosti:

Fotografiranje in shranjevanje v galerijo

- V glavnem meniju izberite ikono kamere in potrdite s tipko M.
- Filter obraza: na kratko pritisnite gumb za govor, da izberete enega od 16 filtrov za obraz.
- Pritisnite gumb za vklop/potrditev, da posnamete fotografijo.
- Fotografiranje se samodejno shrani v album.

Fotografiranje in pošiljanje prek klepeta

- V meniju sporočila izberite ikono kamere na dnu in potrdite z tipko M.
- Filter obraza: na kratko pritisnite gumb za govor, da izberete enega od 16 filtrov za obraz.
- Pritisnite gumb za vklop/potrditev, da zajamete fotografijo, ki bo takoj poslana prek klepeta.
- Fotografije se samodejno shranijo v album.

Album

- V glavnem meniju izberite ikono albuma in potrdite s tipko M.
- Če ste v meniju Sporočila, izberite ikono albuma na dnu in potrdite z M
- Izberite svojo sliko z gumboma za glasnost
- V galeriji držite gumb za ZMANJŠANJE glasnosti, da izbršete izbrano sliko, nato potrdite z M
- Za ogled slike pritisnite gumb M

Nastavitve

V glavnem meniju izberite ikono nastavitve in za potrditev pritisnite M.

Izberite zeleno nastavitve in pritisnite M za vstop v nastavitve.

- Jezik
- Svetlost
- Način ohranjevalnika zaslona
- Zvok
- Ponastavitev na tovarniške nastavitve: s tem boste izbrisali zgodovino klepetov in tudi galerijo slik

Polnjenje

- Polnjenje prek USB-ja z uporabo 5V vira napajanja
- Indikator polnjenja se prikaže na zaslonu
- Pred prvo uporabo popolnoma napolnite

Vrsta baterije: Vgrajena litij-ionska baterija

Delovni doseg

- Do 300 metrov na odprtem prostoru
- Domet se lahko zmanjša v zaprtih prostorih ali zaradi ovir med obema napravama

Povezovanje naprav

- Napravi sta že povezani, če pa imate težave, ju lahko ročno povežete z dolgim pritiskom na gumb za ZVIŠANJE glasnosti na obeh napravah. Ko se bo povezava vzpostavila, se bo zaslišal zvok.

Varnostne opombe in opombe o uporabi

- Ta izdelek ne potrebuje interneta ali Wi-Fi-ja
- Ni primerno za otroke, mlajše od 3 let
- Izogibajte se stiku z vodo
- Naprave ne razstavljajte
- Uporabljajte samo certificirane polnilne kable in adapterje

Specifikacije izdelka

- Zaslona: 2,0-palčni barvni zaslon
- Kamera: 0,3 MP
- Baterija: 3,7 V litij-ionska
- Polnjenje: USB

Vsebina paketa

- 2 x otroška video walkie-talkieja
- 1 x polnilni kabel USB
- 2 x zapestna vrstica

⚠ OPOZORILO! VARNOSTNE SMERNICE

- POMEMBNO! Shranite za poznejšo uporabo.
- Izdelek ustreza in presega vse EU standarde in varnostne zahteve.
- Hranite embalažo izven dosega otrok.
- Opozorilo: Nevarnost zadušitve - majhni deli.
- Opozorilo: Zahteva se nadzor odrasle osebe.
- Polnilne baterije ni mogoče zamenjati.
- Nikoli ne dovolite, da se vaš otrok igra z napajalnimi kablom.
- Moč: Upravlja se z akumulatorsko baterijo in napolni s kablom USB.
- Polnilna baterija se lahko polni samo pod nadzorom odrasle osebe.
- Priključni kabel je nizka napetost. Zaradi preventivnih razlogov je potrebno previdno ravnanje s kablom.
- Za uporabo samo s kablom USB, ki je priložen izdelku ZAZU.
- Kabel USB ni igrača.
- Dolg kabel – nevarnost zadušitve
- Izdelek ni vodoodporen. Poskrbite da je na suhem.
- Za čiščenje uporabljajte vlažno krpo.
- Če izdelek ne deluje več, ga ne poskušajte razstaviti. Obrnite se na uvoznika.

ZAZU Limited | Unit 10, English business P English Close, Hove, East Sussex BN3 7ET, Great Britain

Manufactured and distributed by ZAZU

PO Box 299 | 3740 AG Baarn | The Netherlands | info@zazu-kids.nl | zazu-kids.com

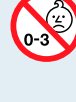
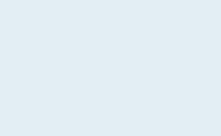

Εγχειρίδιο Χρήστη



GR

ΠΑΙΔΙΚΟ WALKIE TALKIE με Βιντεοκλήση



Επισκόπηση Προϊόντος

Το Kids Walkie Talkie με live Video επιτρέπει στα παιδιά να επικοινωνούν μέσω όχι μόνο της φωνής αλλά και ζωντανού βίντεο μεταξύ των δύο συσκευών. Σχεδιασμένο με απλές εύκολες λειτουργίες, υποστηρίζει βιντεοκλήσεις, φωνητικές κλήσεις, λήψη φωτογραφιών και διασκεδαστικά φωνητικά εφέ — όλα χωρίς καμία σύνδεση στο διαδίκτυο.

Κουμπιά

1. Αύξηση έντασης / αριστερό Κουμπί
2. Μείωση / δεξί Κουμπί
3. Διακόπτης λειτουργίας
4. Κουμπί M: επιβεβαίωση / πίσω
5. Κεραία
6. Φακός
7. Ηχείο
8. Κουμπί ενδοεπικοινωνίας
9. Υποδοχέας φόρτισης (USB)

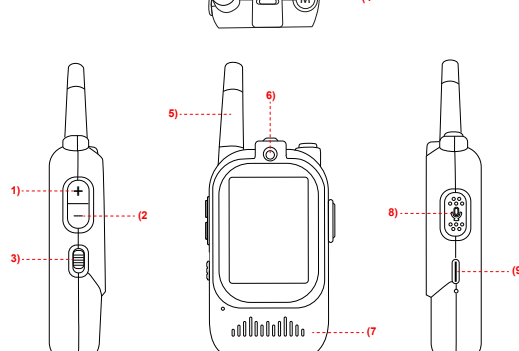

Ενεργοποίηση / Απενεργοποίηση

Σύρετε τον διακόπτη λειτουργίας προς τα πάνω για να τον ενεργοποιήσετε, σύρετέ τον προς τα κάτω για να τον απενεργοποιήσετε.

Μετά την ενεργοποίηση, το κύριο μενού εμφανίζει τις ακόλουθες λειτουργίες:

1. (Βίντεο) συνομιλία /Μικροσυνομιλία
2. Κάμερα
3. Συλλογή
4. Ρυθμίσεις



- Χρησιμοποιήστε τα κουμπιά αύξησης / μείωσης της έντασης για πλοήγηση.
- Πατήστε το κουμπί M για να εισέλθετε στη λειτουργία
- Πατήστε παρατεταμένα το κουμπί M για να επιστρέψετε στο κύριο μενού

Βιντεοκλήση / Συνομιλία

Επιλέξτε Μικροσυνομιλία από το κύριο μενού και πατήστε το κουμπί επιβεβαίωσης για να εισέλθετε στο μενού

Σημείωση: μπορείτε να εισέλθετε σε αυτό το μενού μόνο όταν και τα δύο ασύρματα είναι ενεργοποιημένα.

1. Βιντεοκλήση
2. Φωνητικό μήνυμα
3. Συνομιλία με emoji
4. Συλλογή
5. Κάμερα

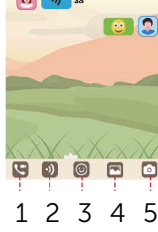

Βιντεοκλήση

- Επιλέξτε το εικονίδιο της βιντεοκλήσης και επιβεβαιώστε με το κουμπί M
- Η άλλη ασύρματη συσκευή θα λάβει τώρα την κλήση.
Για να απαντήσετε στην κλήση, ο δέκτης πατάει το κουμπί M
- Για επικοινωνία πατήστε το κουμπί ενδοεπικοινωνίας ενώ μιλάτε και αφήστε το όταν τελειώσετε
- Φίλτρα προσώπου: πατήστε το κουμπί M για να μετακινηθείτε μέσα στα 16 φίλτρα προσώπου και να επιστρέψετε στην κανονική λειτουργία μόλις περάσουν και τα 16 φίλτρα
- Αλλαγές φωνής: πατήστε σύντομα το κουμπί ομιλίας. Στην επάνω αριστερή γωνία βλέπετε τα διαφορετικά εφέ, συνολικά 5, που έχουν επιλεγεί και επιστρέψετε στην κανονική λειτουργία μόλις περάσουν και τα 5 φίλτρα.
- Για να ακυρώσετε την κλήση, πατήστε παρατεταμένα το κουμπί M

Φωνητική συνομιλία

- Επιλέξτε το εικονίδιο Φωνητικής συνομιλίας και επιβεβαιώστε με το κουμπί M
- Πατήστε παρατεταμένα το κουμπί Interscom για να ηχογραφήσετε το μήνυμα
- Αφήστε το όταν τελειώσετε. Το μήνυμα έχει σταλεί
- Για να ακούσετε το μήνυμα στο άλλο walkie talkie, βεβαιωθείτε ότι βρίσκεστε στο μενού μικροσυνομιλίας. Στη συνέχεια, πατήστε σύντομα το κουμπί ενδοεπικοινωνίας, επιλέξτε το μήνυμα που θέλετε να ακούσετε και επιβεβαιώστε με το κουμπί M
- Για να διαγράψετε τη φωνητική συνομιλία, πρέπει να μεταβείτε στο μενού ρυθμίσεων και να κάνετε επαναφορά εργοστασιακών ρυθμίσεων

Λήψη φωτογραφιών

Υπάρχουν δύο επιλογές:

Λήψη φωτογραφίας και αποθήκευση στη συλλογή

- Από το κύριο μενού, επιλέξτε το εικονίδιο της κάμερας και επιβεβαιώστε με το κουμπί M
- Φίλτρο προσώπου: πατήστε σύντομα το κουμπί ομιλίας για να επιλέξετε ένα από τα 16 φίλτρα προσώπου
- Πατήστε το κουμπί Ενεργοποίησης / Επιβεβαίωσης για να τραβήξετε μια φωτογραφία
- Οι φωτογραφίες αποθηκεύονται αυτόματα στο Άλμπουμ

Λήψη φωτογραφίας και αποστολή μέσω συνομιλίας

- Μεταβείτε στο μενού Μίcro συνομιλίας, επιλέξτε το εικονίδιο της κάμερας στο κάτω μέρος και επιβεβαιώστε με το M
- Φίλτρο προσώπου: πατήστε σύντομα το κουμπί ομιλίας για να επιλέξετε ένα από τα 16 φίλτρα προσώπου
- Πατήστε το κουμπί Ενεργοποίησης / Επιβεβαίωσης για να τραβήξετε μια φωτογραφία και αυτή θα σταλεί αμέσως μέσω συνομιλίας
- Οι φωτογραφίες αποθηκεύονται αυτόματα στο Άλμπουμ

Άλμπουμ - Συλλογή

- Επιλέξτε το εικονίδιο του άλμπουμ στο κύριο μενού και επιβεβαιώστε με το κουμπί M
- Εάν βρίσκεστε στο μενού Μίcro συνομιλίας, Επιλέξτε το εικονίδιο άλμπουμ στο κάτω μέρος και επιβεβαιώστε με M
- Επιλέξτε την εικόνα σας με τα κουμπιά έντασης ήχου
- Για διαγραφή, πατήστε παρατεταμένα το κουμπί μείωσης έντασης ήχου από τη σελίδα επισκόπησης και επιβεβαιώστε με M για προβολή
- Για προβολή της εικόνας, πατήστε το κουμπί M

Ρυθμίσεις

Από το κύριο μενού, επιλέξτε το εικονίδιο ρυθμίσεων και πατήστε M για επιβεβαίωση.

Επιλέξτε την επιθυμητή ρύθμιση και πατήστε M για να εισαγάγετε τη ρύθμιση.

- Γλώσσα
- Φωτεινότητα
- Λειτουργία προφύλαξης οθόνης
- Ήχος
- Επαναφορά εργοστασιακών ρυθμίσεων: αυτό θα διαγράψει το ιστορικό συνομιλιών και επίσης & τη συλλογή εικόνων

Φόρτιση

- Φόρτιση μέσω USB χρησιμοποιώντας πηγή τροφοδοσίας 5V
- Η ένδειξη φόρτισης εμφανίζεται στην οθόνη
- Πλήρης φόρτιση πριν από την πρώτη χρήση
Τύπος μπαταρίας: Ενσωματωμένη μπαταρία ιόντων λιθίου

Εμβέλεια λειτουργίας

- Έως 300 μέτρα σε ανοιχτούς χώρους
- Η εμβέλεια μπορεί να μειωθεί σε εσωτερικούς χώρους ή από εμπόδια μεταξύ των δύο συσκευών

Σύζευξη των συσκευών

- Οι συσκευές είναι ήδη σε σύζευξη, αλλά σε περίπτωση που αντιμετωπίσετε δυσκολίες, μπορείτε να το πραγματοποιήσετε χειροκίνητα πατώντας παρατεταμένα το κουμπί αύξησης έντασης ήχου και στις δύο συσκευές. Όταν συνδεθεί, θα ακουστεί ένας ήχος.

Σημειώσεις ασφαλείας και χρήσης

- Αυτό το προϊόν δεν απαιτεί internet ή Wi-Fi
- Δεν είναι κατάλληλο για παιδιά κάτω των 3 ετών
- Αποφύγετε την έκθεση στο νερό
- Μην αποσυναρμολογείτε τη συσκευή
- Χρησιμοποιείτε μόνο πιστοποιημένα καλώδια φόρτισης και προσαρμογείς

Προδιαγραφές προϊόντος

- Οθόνη: Έγχρωμη οθόνη 2,0"
- Κάμερα: 0,3 MP
- Μπαταρία: 3,7V Li-ion
- Φόρτιση: USB

Περιεχόμενα συσκευασίας

- 2 x Παιδικά Walkie Talkie με βίντεο
- 1 x Καλώδιο φόρτισης USB
- 2 x Κορδόνι καρπού

⚠ ΠΡΟΕΙΔΟΠΟΙΗΣΗ! ΟΔΗΓΙΕΣ ΑΣΦΑΛΕΙΑΣ

- ΣΗΜΑΝΤΙΚΟ: Κρατήστε όλες τις πληροφορίες για μελλοντική χρήση.
- Αυτό το προϊόν ZAZU συμμορφώνεται πλήρως με τη νομοθεσία της ΕΕ.
- Προσοχή: τη συσκευασία μακριά από τα παιδιά
- Προσοχή: Κίνδυνος πνιγμού - Μικρά μέρη.
- Προσοχή: Αυτό το προϊόν πρέπει να χρησιμοποιείται μόνο υπό γονική επίβλεψη.
- Η επαναφορτιζόμενη μπαταρία δεν αντικαθίσταται
- Μην επιτρέπετε ποτέ στο παιδί σας να παίζει με το καλώδιο ρεύματος.
- Εξουσία: Λειτουργεί με επαναφορτιζόμενη μπαταρία και φορτίζεται με καλώδιο USB.
- Η επαναφορτιζόμενη μπαταρία μπορεί να φορτιστεί μόνο υπό την επίβλεψη ενήλικα.
- Ο αγωγός σύνδεσης είναι χαμηλής τάσης, αλλά για λόγους αξιοπιστίας θα πρέπει να αντιμετωπίζεται με προσοχή.
- Για χρήση μόνο με το καλώδιο USB που συνοδεύει το προϊόν ZAZU.
- Το καλώδιο USB δεν είναι παιχνίδι.
- Μακρύ καλώδιο με Κίνδυνο Στραγγαλισμού
- Αυτό το προϊόν δεν είναι αδιάβροχο. Παρακαλούμε διατηρείστε το στεγνό
- μην τον καθαρίζετε με νερό αλλά με ένα υγρό πανάκι
- Εάν το προϊόν σταματήσει να λειτουργεί, μην επιχειρήσετε να το επισκευάσετε μόνοι σας. Επικοινωνήστε με την εξυπηρέτηση πελατών.

ZAZU Limited | Unit 10, English business P English Close, Hove, East Sussex BN3 7ET, Great Britain

Manufactured and distributed by ZAZU

PO Box 299 | 3740 AG Baarn | The Netherlands | info@zazu-kids.nl | zazu-kids.com

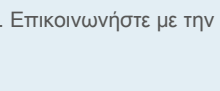

Használati útmutató



Gyerek videós walkie-talkie



Termékáttekintés

A walkie-talkie lehetővé teszi a gyerekek számára, hogy hanggal és élő videóval kommunikáljanak két eszköz között. Egyszerű kezelésre tervezték, támogatja a videóhívásokat, a hanghívásokat, a fényképezést és a szórakoztató hangeffekteket – mindezt internetkapcsolat nélkül.

Gombok

1. Hangerő fel / bal gomb
2. Hangerő le / jobb gomb
3. Bekapcsológomb
4. M-gomb: megerősítés/vissza
5. Antenna
6. Lencse
7. Hangszóró
8. Intercom (beszéd) gomb
9. Töltőcsatlakozó (USB)

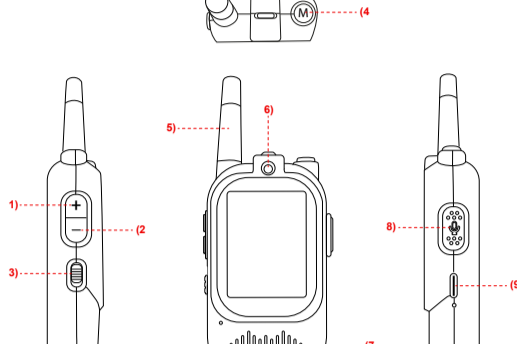

Be-/Kikapcsolás

A bekapcsoláshoz csúsztassa felfelé a bekapcsológombot, a kikapcsoláshoz pedig lefelé. Bekapcsolás után a főmenü a következő funkciókat jeleníti meg:

1. (video)csevegés/mikrocsevegés
2. Kamera
3. Album
4. Beállítások

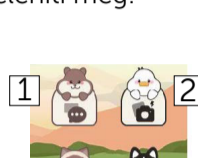

- A Hangerő fel / le gombokkal lehet navigálni.
- Az M gomb megnyomásával lehet belépni a kiválasztott funkcióba.
- Az M gomb hosszú megnyomásával vissza lehet térni a főmenübe.

Videóhívás/Csevegés

Válassza a Mikrocsevegés lehetőséget a főmenüből, és nyomja meg a megerősítés gombot a menübe való belépéshez.

Megjegyzés: ebbe a menübe csak akkor léphet be, ha mindkét walkie-talkie be van kapcsolva.

1. Videóhívás
2. Hangüzenet
3. Emoji csevegés
4. Album
5. Kamera

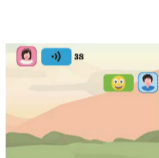

Videóhívás

- Válassza ki a Videóhívás ikont, és erősítse meg az M gombbal.
- A másik walkie-talkie most fogadja a hívást. A hívás fogadásához a fogadó fél megnyomja az M gombot.
- Beszéd közben tartsa lenyomva az Intercom gombot, majd engedje el, amikor befejezte.
- Arcfilter: Az M gomb megnyomásával lapozhat a 16 különböző arcfilter között. Az összes filter végiglapozása után visszatér a normál módba.
- Hangváltoztatók: Röviden nyomja meg a Beszéd gombot. A bal felső sarokban látható a kiválasztott effekt. Összesen 5 hanghatás érhető el. Az összes effekt után visszatér a normál hangba.
- wWA hívás megszakításához nyomja meg hosszan az M gombot.

Hangcsevegés

- Válassza ki a Hangcsevegés ikont, és erősítse meg az M gombbal.
- Nyomja meg és tartsa lenyomva az Intercom gombot az üzenet rögzítéséhez.
- Engedje el a gombot, ha befejezte – az üzenet elküldésre kerül.
- Az üzenet meghallgatásához a másik készüléken, győződjön meg arról, hogy a Mikrocsevegés menüben van. Ezután nyomja meg röviden az Intercom gombot, válassza ki a meghallgatni kívánt üzenetet, és erősítse meg az M gombbal.
- A hangcsevegés törléséhez lépjen a Beállítások menübe, és végezzen gyári visszaállítást.

Fényképezés

Két lehetőség van:

Kép készítése és mentése a galériába

- A főmenüben válassza ki a Kamera ikont, és erősítse meg az M gombbal.
- Arcfilter: nyomja meg röviden a Beszéd gombot a 16 arcfilter egyikének kiválasztásához.
- Nyomja meg a Bekapcsoló/Megerősítés gombot a fénykép elkészítéséhez.
- A fényképek automatikusan mentésre kerülnek az Albumba.

Fotó készítése és küldése csevegésen keresztül

- Lépjen a Mikrocsevegés menübe, válassza ki az alul található Kamera ikont, és erősítse meg az M gombbal.
- Arcfilter: nyomja meg röviden a Beszéd gombot a 16 arcfilter egyikének kiválasztásához.
- Nyomja meg a Bekapcsoló/Megerősítés gombot a fénykép készítéséhez, és az azonnal elküldésre kerül a csevegéssel.
- A fényképek automatikusan mentésre kerülnek az Albumba.

Album

- Válassza ki az Album ikont a főmenüben, és erősítse meg az M gombbal.
- Ha a Mikrocsevegés menüben van, válassza ki az Album ikont alul, és erősítsd meg az M gombbal.
- Válassza ki a képet a hangerőszabályzó gombokkal.
- Örléshez nyomja meg hosszan a Hangerő LE gombot az áttekintés oldalon, és erősítse meg az M gombbal a megtekintéshez.
- A kép megtekintéséhez nyomja meg az M gombot.

Beállítások

A főmenüben válassza ki a Beállítások ikont, és nyomja meg az M gombot a megerősítéshez.

Válassza ki a kívánt beállítást, és nyomja meg az M gombot a beállításba való belépéshez

- Nyelv
- Fényerő
- Képernyőkímélő mód
- Hang
- Gyári beállítások visszaállítása: ez törli a csevegési előzményeket és a képgalériát is.

Töltés

- Töltés USB-n keresztül 5 V-os áramforrásról.
- A töltésszjelző megjelenik a képernyőn.
- Első használat előtt tölts fel teljesen.

Akkumulátor típusa: beépített lítium-ion akkumulátor.

Hatótávolság

- Akár 300 méter nyílt terepen.
- A hatótávolság csökkenhet beltérben vagy a két eszköz közötti akadályok miatt.

Az eszközök párosítása

Az eszközök gyárilag párosítva vannak, de probléma esetén manuálisan is párosíthatja a Hangerő Fel gomb hosszan tartó megnyomásával mindkét eszközön. Sikeres csatlakozáskor hangjelzés hallható.

Biztonsági és használati megjegyzések

- Ez a termék nem igényel internet- vagy Wi-Fi kapcsolatot.
- 3 év alatti gyermekek számára nem ajánlott!
- Kerülje a víznek való kitettséget.
- Ne szerelje szét a készüléket.
- Csak tanúsított töltőkábelt és adaptort használjon.

Termékspecifikációk

- Képernyő: 2,0" színes kijelző
- Kamera: 0,3 MP
- Akkumulátor: 3,7 V-os lítium-ion
- Töltés: USB

A csomag tartalma

- 2 x gyerek videós walkie-talkie
- 1 x USB töltőkábel
- 2 x Csuklópánt

⚠ FONTOS! BIZTONSÁGI ELŐÍRÁSOK

- Fontos! A későbbiekben szükség lehet rá.
- Ez a ZAZU termék teljes mértékben megfelel az alábbi közösségek és államok jogszabályi előírásainak: EU.
- A csomagolást tartsa gyermekektől távol!
- Figyelmeztetés: Fulladás veszély - Kis alkatrészek.
- Figyelmeztetés: A termék csak szülői felügyelet mellett használható!
- A tölthető akkumulátor nem cserélhető.
- Soha ne engedje játszani a gyermekek a vezetékkel!
- A lámpa áramforrása: újratölthető akkumulátor, töltés: USB kábellel.
- Az újratölthető akkumulátort csak felnőtt felügyelete mellett lehet feltölteni.
- A kábel alacsony feszültségű, de biztonsági okokból elővigyázatosan használandó.
- Csak a ZAZU-termékhez járó USB kábellel használja!
- Az USB kábel nem játék.
- Figyelmeztetés: a hosszú kábel miatt fulladásveszély állhat fenn!
- Ez a termék nem vízálló. Száraz helyen tárolandó.
- Ne tisztítsa folyó víz alatt. Törölje át egy nedves kendővel.
- Ne szedje szét a készüléket, amennyiben az nem működne. Keresse fel ügyfélszolgálatunkat.

ZAZU Limited | Unit 10, English business P English Close, Hove, East Sussex BN3 7ET, Great Britain
Manufactured and distributed by ZAZU

PO Box 299 | 3740 AG Baarn | The Netherlands | info@zazu-kids.nl | zazu-kids.com

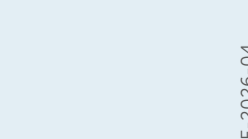

Посібник користувача

ВІДЕО-РАЦІЯ ДЛЯ ДІТЕЙ



Огляд продукту

Відео-Рація для дітей дозволяє дітям спілкуватися за допомогою голосу та відео в реальному часі між двома пристроями. Розроблена для простого керування, вона підтримує відеодзвінки, голосові дзвінки, фотозйомку та цікаві голосові ефекти — і все це без підключення до Інтернету.



Кнопки

1. Кнопка збільшення гучності / вліво
2. Кнопка зменшення гучності / вправо
3. Вимикач живлення
4. Кнопка М: підтвердження/назад
5. Антена
6. Об'єктив
7. Гучномовець
8. Кнопка домофона
9. Інтерфейс заряджання (USB)

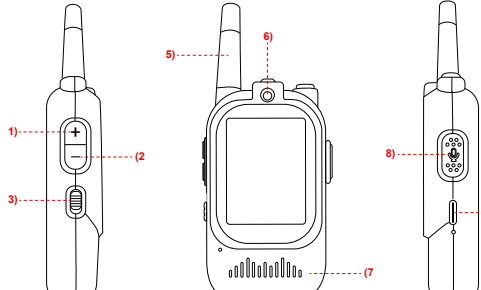

Увімкнення/вимкнення живлення

Посуňte вимикач живлення вгору, щоб увімкнути, або вниз, щоб вимкнути.

Після увімкнення в головному меню відображаються такі режими:

1. (відео)чат/Мікрочат
2. Камера
3. Альбом
4. Налаштування



- Використовуйте кнопки збільшення/зменшення гучності для навігації.
- Натисніть кнопку М, щоб увійти в режим
- Довго натисніть кнопку М, щоб повернутися до головного меню

Відеодзвінок/Чат

Виберіть Мікрочат у головному меню та натисніть кнопку підтвердження, щоб увійти до меню

Примітка: ви можете увійти до цього меню, лише коли обидві рації увімкнені.

1. Відеодзвінок
2. Голосове повідомлення
3. Чат емодзі
4. Альбом
5. Камера

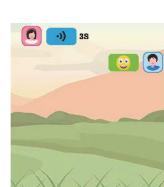

1 2 3 4 5

Відеодзвінок

- Виберіть значок відеодзвінка та підтвердіть кнопкою М
- Інша рація тепер прийматиме дзвінок. Щоб прийняти дзвінок, приймач натискає кнопку М
- Для зв'язку натисніть кнопку домофона під час розмови та відпустіть її, коли закінчите
- Фільтри обличчя: натисніть кнопку М, щоб прокрутити 16 фільтрів обличчя та повернутися до звичайного режиму, коли всі 16 фільтрів пройдуть повз
- Зміни голосу: коротко натисніть кнопку розмови. У верхньому лівому куті ви побачите різні ефекти, загалом 5, які вибрано, і повернуться до звичайного режиму, коли всі 5 фільтрів пройдуть повз.
- Щоб скасувати дзвінок, довго натисніть кнопку М

Голосовий чат

- Виберіть значок голосового чату та підтвердіть кнопкою М
- Натисніть і утримуйте кнопку інтеркому, щоб записати повідомлення
- Відпустіть, коли закінчите. Повідомлення надіслано
- Щоб прослухати повідомлення на іншій рації, переконайтеся, що ви перебуваєте в меню мікрочату. Потім коротко натисніть кнопку домофона, виберіть повідомлення, яке ви хочете прослухати, та підтвердіть кнопкою М
- Щоб видалити голосовий чат, потрібно перейти до меню налаштувань та виконати скидання до заводських налаштувань

Фотографування

Є два варіанти:

Зробити зображення та зберегти його в галереї

- У головному меню виберіть значок камери та підтвердіть кнопкою М
- Фільтр обличчя: коротко натисніть кнопку розмови, щоб вибрати один із 16 фільтрів обличчя
- Натисніть кнопку живлення/підтвердження, щоб зробити фотографію
- Фотографії автоматично зберігаються в альбомі

Зробити зображення та надіслати його через чат

- Перейдіть до меню мікрочату, виберіть значок камери внизу та підтвердіть кнопкою М
- Фільтр обличчя: коротко натисніть кнопку розмови, щоб вибрати один із 16 фільтрів обличчя
- Натисніть кнопку живлення/підтвердження, щоб зробити фотографію, і вона буде негайно надіслана в чаті
- Фотографії автоматично зберігаються в альбомі

Альбом

- Виберіть значок альбому в головному меню та підтвердіть кнопкою М
- Якщо ви знаходитесь у меню мікрочату, Виберіть значок альбому внизу та підтвердіть за допомогою М
- Виберіть зображення за допомогою кнопок гучності
- Щоб видалити, довго натисніть кнопку ЗМЕНШЕННЯ гучності на сторінці огляду та підтвердіть за допомогою М для перегляду
- Щоб переглянути зображення, натисніть кнопку М

Налаштування

У головному меню виберіть значок налаштувань та натисніть М для підтвердження.

Виберіть потрібний параметр і натисніть М, щоб увійти до параметрів.

- Мова
- Яскравість
- Режим заставки
- Звук
- Скидання до заводських налаштувань: це очистить історію чату, а також галерею зображень

Заряджання

- Заряджання через USB за допомогою джерела живлення 5 В
- Індикатор заряджання відображається на екрані
- Повністю зарядіть перед першим використанням

Тип батареї: вбудований літій-іонний акумулятор

Діапазон роботи

- До 300 метрів на відкритому просторі
- Діапазон може бути зменшений у приміщенні або через перешкоди між двома пристроями

Сполучення пристроїв

Пристрої вже сполучені, але у разі виникнення труднощів ви можете сполучити їх вручну, довго натискаючи кнопку ЗБІЛЬШЕННЯ гучності на обох пристроях. Після підключення пролунає звук.

Примітки щодо безпеки та використання

- Цей продукт не потребує підключення до Інтернету або Wi-Fi
- Не підходить для дітей віком до 3 років
- Уникайте контакту з водою
- Не розбирайте пристрій
- Використовуйте лише сертифіковані зарядні кабелі та адаптери

Характеристики продукту

- Екран: 2,0-дюймовий кольоровий дисплей
- Камера: 0,3 МП
- Акумулятор: 3,7 В літій-іонний
- Заряджання: USB

Комплектація

- 2 × Дитячі відеорації
- 1 × USB-кабель для заряджання
- 2 × Ремінець на зап'ястя

⚠ УВАГА! ІНСТРУКЦІЇ З ТЕХНІКИ БЕЗПЕКИ

- Важливо! Зберегти для довідок в майбутньому.
- Даний продукт відповідає вимогам безпеки EU.
- Зберігайте упаковку у недоступному для дітей місці.
- попередження: небезпека задихання - малі деталі.
- попередження: Цей продукт слід використовувати лише під наглядом батьків.
- Акумулятор не може бути замінений.
- Ніколи не дозволяйте вашій дитині гратися зі шнуром живлення
- Живлення: працює від акумулятора та заряджається за допомогою USB-кабелю.
- Перезаряджуваний акумулятор можна заряджати лише під наглядом дорослого.
- З'єднувальний провід - це низька напруга, але з міркувань надійності її потрібно обережно поводитися.
- Для використання лише з USB-кабелем, що входить до комплекту ZAZU.
- USB-кабель не є іграшкою.
- Довгий кабель, небезпека удущення.
- Цей продукт не є водонепроникним. Будьласка тримайте його сухим.
- Для очищення Не занурювати у воду, а протріть вологою ганчіркою.
- Не намагайтеся розібрати виріб, якщо він перестав працювати.
- Будь ласка, зверніться до служби підтримки клієнтів.

ZAZU Limited | Unit 10, English business P English Close, Hove, East Sussex BN3 7ET, Great Britain
Manufactured and distributed by ZAZU

PO Box 299 | 3740 AG Baarn | The Netherlands | info@zazu-kids.nl | zazu-kids.com

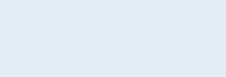

Manuale utente



IT

Walkie talkie video per bambini



Panoramica del prodotto

Il Walkie Talkie Video per bambini permette di comunicare tramite voce e video in diretta tra due dispositivi. Progettato per un utilizzo semplice, supporta videochiamate, chiamate vocali, scatti fotografici e divertenti effetti vocali, il tutto senza connessione Internet.

Pulsanti

1. Pulsante Volume Su/Sinistro
2. Pulsante Volume Giù/Destra
3. Interruttore di accensione
4. Pulsante M: conferma/indietro
5. Antenna
6. Obiettivo
7. Altoparlante
8. Pulsante Interfono
9. Interfaccia di ricarica (USB)

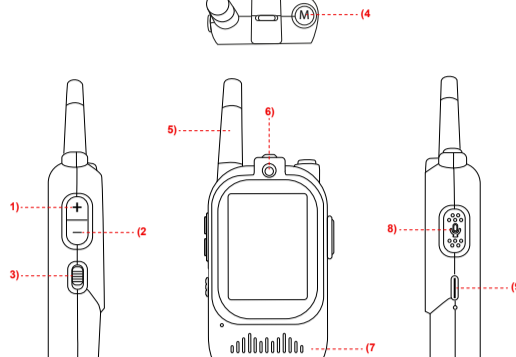

Accensione/Spegnimento

Far scorrere l'interruttore di accensione verso l'alto per accendere, verso il basso per spegnere.

Dopo l'accensione, il menu principale visualizza le seguenti modalità:

1. (Video)chat/Micro chat
2. Fotocamera
3. Album
4. Impostazioni



- Utilizzare i pulsanti Volume Su/Giù per navigare.
- Premere il pulsante M per accedere alla modalità
- Premere a lungo il pulsante M per tornare al menu principale

Videochiamata/Chat

Selezionare Micro Chat dal menu principale e premere il pulsante di conferma M per accedere al menu

Nota: è possibile accedere a questo menu solo quando entrambi i walkie-talkie sono accesi.

1. Videochiamata
2. Messaggio vocale
3. Chat con emoji
4. Album
5. Fotocamera

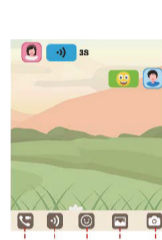

Videochiamata

- Selezionare l'icona della videochiamata e confermare con il pulsante M
- L'altro walkie-talkie riceverà la chiamata. Per rispondere alla chiamata, il destinatario preme il pulsante M
- Per comunicare, premere il Pulsante Interfono durante la conversazione e rilasciarlo al termine della chiamata
- Filtri viso: premere il pulsante M per scorrere i 16 filtri viso e tornare alla modalità normale una volta che tutti i 16 filtri sono stati attivati
- Cambia voce: premere brevemente il pulsante di conversazione. Nell'angolo in alto a sinistra vengono visualizzati i diversi effetti, 5 in totale, selezionati e tornano alla modalità normale una volta che tutti i 5 filtri sono stati attivati.
- Per annullare la chiamata, premere a lungo il pulsante M.

Chat vocale

- Selezionare l'icona Chat vocale e confermare con il pulsante M.
- Tenere premuto il Pulsante Interfono per registrare un messaggio.
- Rilasciare al termine. Il messaggio viene inviato.
- Per ascoltare il messaggio sull'altro walkie-talkie, assicurarsi di essere nel menu della micro chat. Quindi premi brevemente il pulsante interfono, seleziona il messaggio che desideri ascoltare e conferma con il pulsante M.
- Per eliminare la chat vocale, devi andare al menu delle impostazioni ed effettuare un ripristino delle impostazioni di fabbrica.

Scattare foto

Ci sono due opzioni:

Scatta una foto e salvala nella galleria

- Dal menu principale, seleziona l'icona della fotocamera e conferma con il pulsante M.
- Filtro viso: premi brevemente il pulsante di chiamata per selezionare uno dei 16 filtri viso.
- Premi il pulsante di accensione/conferma per scattare una foto.
- Le foto vengono salvate automaticamente nell'album.

Scatta una foto e inviala tramite chat.

- Vai al menu della micro chat, seleziona l'icona della fotocamera in basso e conferma con il pulsante M.
- Filtro viso: premi brevemente il pulsante di chiamata per selezionare uno dei 16 filtri viso.
- Premi il pulsante di accensione/conferma per scattare una foto che verrà immediatamente inviata tramite chat.
- Le foto vengono salvate automaticamente nell'album.

Album

- Seleziona l'icona dell'album nel menu principale e conferma con il pulsante M.
- Se ti trovi nella micro chat. menu, seleziona l'icona dell'album in basso e conferma con M
- Seleziona l'immagine con i pulsanti del volume
- Per eliminare, premi a lungo il pulsante del volume GIÙ dalla pagina di panoramica e conferma con M per visualizzare
- Per visualizzare l'immagine, premi il pulsante M

Impostazioni

Dal menu principale, seleziona l'icona delle impostazioni e premi M per confermare.

Seleziona l'impostazione desiderata e premi M per accedervi.

- Lingua
- Luminosità
- Modalità salvaschermo
- Audio
- Ripristino delle impostazioni di fabbrica: questa operazione cancellerà la cronologia delle chat e anche la galleria immagini

Ricarica

- Ricarica tramite USB utilizzando una fonte di alimentazione da 5 V
- L'indicatore di carica appare sullo schermo
- Caricare completamente prima del primo utilizzo

Tipo di batteria: batteria agli ioni di litio integrata

Portata operativa

- Fino a 300 metri in aree aperte
- La portata può essere ridotta in ambienti chiusi o da ostacoli tra i due dispositivi

Associazione dei dispositivi

I dispositivi sono già associati, ma in caso di difficoltà è possibile associarli manualmente premendo a lungo il pulsante del volume SU su entrambi i dispositivi. Una volta connessi, verrà emesso un suono.

Note di sicurezza e utilizzo

- Questo prodotto non richiede Internet o Wi-Fi
- Non adatto a bambini di età inferiore a 3 anni
- Evitare l'esposizione all'acqua
- Non smontare il dispositivo
- Utilizzare solo cavi di ricarica e adattatori certificati

Specifiche del prodotto

- Schermo: display a colori da 2,0"
- Fotocamera: 0,3 MP
- Batteria: Li-ion da 3,7 V
- Ricarica: USB

Contenuto della confezione

- 2 walkie talkie video per bambini
- 1 cavo di ricarica USB
- 2 cordini da polso

⚠ AVVERTENZE! LINEE GUIDA DI SICUREZZA

- Importante! Conservare per ulteriori consultazioni.
- Questo prodotto Zazu è pienamente conforme alle seguenti legislazioni: UE.
- Mantenere l'imballaggio fuori dalla portata dei bambini.
- Avvertenza: Prodotto di soffocamento - Contiene pezzi piccoli.
- Avvertenza: Prodotto da utilizzarsi esclusivamente sotto la supervisione genitoriale.
- La batteria ricaricabile non può essere sostituita.
- Mai permettere al tuo bambino di giocare con il cavo di alimentazione.
- Alimentazione: Funziona con una batteria ricaricabile e si ricarica tramite cavo USB.
- La batteria ricaricabile non può essere caricata solo sotto la supervisione di un adulto.
- Trattare con cura i connettori di alimentazione per mantenere l'affidabilità del prodotto nel tempo.
- Da utilizzare solo con il cavo USB fornito con il prodotto ZAZU.
- Il cavo USB non è un giocattolo.
- Pericolo di strangolamento con il cavo lungo.
- Questo prodotto non è impermeabile. Conservare in un luogo asciutto.
- Per pulirlo non immergerlo in acqua, ma puliscilo con un panno umido.
- Non provare a smontare il prodotto se smette di funzionare, ma contatta il centro assistenza attraverso il tuo negoziante di fiducia.

ZAZU Limited | Unit 10, English business P English Close, Hove, East Sussex BN3 7ET, Great Britain

Manufactured and distributed by ZAZU

PO Box 299 | 3740 AG Baarn | The Netherlands | info@zazu-kids.nl | zazu-kids.com



DESCRIZIONE ARTICOLO **NR. DI REFERENZA**
MANDELLI - MANDELLI ITEM **Mandelli - Mandelli**
DESCRIPTION **Item Ref. #**
**INFORMAZIONI: IMBALLAGGIO DEL
 PRODOTTO**

DESCRIZIONE ARTICOLO	NR. DI REFERENZA	Codice-EAN - EAN-code	INFORMAZIONI: IMBALLAGGIO DEL PRODOTTO			
Pecorella SAM - Orologio multifunzione programmabile	70 500 1051	0680569805645	Laccetto per cavo USB - USB-cable's lace	Bustina per cavo USB - USB-cable's bag	Film protettivo su display - Display's protective film	Scatola - Colorbox
	70 500 1046	0680569805577	C/PVC/92	CPE 7	PVC 3	PAP 20
	70 500 1056	0799439610378	Raccolta PLASTICA	Raccolta PLASTICA	Raccolta PLASTICA	Raccolta CARTA
RACCOLTA DIFFERENZIATA - Verifica le disposizioni del tuo Comune.						
BECKY - peluche riproduttore di suoni FELIX- dudu gatto ROBIN- dudu procione	70 500 1321	0703625108716	Sacchetto esterno - Outer polybag	Cartoncino - Header-card		
	70 500 1331	0703625108914	LDPE 4	PAP 21		
	70 500 1326	0703625108891	Raccolta PLASTICA	Raccolta CARTA		
RACCOLTA DIFFERENZIATA - Verifica le disposizioni del tuo Comune.						
HENRY Riccio - Proiettore con sensore del piante	70 500 1221	0794712495444	Sacchetto interno - Inner polybag	Scatola - Colorbox		
			LDPE 4	PAP 20		
			Raccolta PLASTICA	Raccolta CARTA		
RACCOLTA DIFFERENZIATA - Verifica le disposizioni del tuo Comune.						
WALLY Balena - Riproduttore di suoni	70 500 1266	0703625108099	Scatola - Colorbox			
	70 500 1261	0703625108075	PAP 21			
	70 500 1271	0703625108112	Raccolta CARTA			
RACCOLTA DIFFERENZIATA - Verifica le disposizioni del tuo Comune.						
BRODY Orsetto - Stazione multifunzione programmabile	70 500 1006	0703625107764	Scatola - Colorbox			
	70 500 1001	0703625107740	PAP 21			
	70 500 1011	0703625108976	Raccolta CARTA			
RACCOLTA DIFFERENZIATA - Verifica le disposizioni del tuo Comune.						
DEX Cagnolino - Riproduttore di suoni	70 500 1361	0635292893674	Scatola - Colorbox			
			PAP 21			
			Raccolta CARTA			
RACCOLTA DIFFERENZIATA - Verifica le disposizioni del tuo Comune.						
GINA Giraffa - Luce notturna e torcia	70 500 1106	0703625107580	Laccetto per cavo USB - USB-cable's lace	Scatola - Colorbox		
			C/PVC/92	PAP 20		
			Raccolta PLASTICA	Raccolta CARTA		
RACCOLTA DIFFERENZIATA - Verifica le disposizioni del tuo Comune.						
EMMY Elefantino - Stazione multifunzione programmabile	70 500 1101	0703625107726	Laccetto per cavo USB - USB-cable's lace	Scatola - Colorbox	Sacchettino bianco in espanso - White foamy bag	
			C/PVC/92	PAP 20	EPE 7	
			Raccolta PLASTICA	Raccolta CARTA	Raccolta PLASTICA	
RACCOLTA DIFFERENZIATA - Verifica le disposizioni del tuo Comune.						
OTTO Lontra - Proiettore mondo sottomarino	70 500 1201	0703625108952	Sacchetto interno - Inner polybag	Scatola - Colorbox		
			LDPE 4	PAP 20		
			Raccolta PLASTICA	Raccolta CARTA		
RACCOLTA DIFFERENZIATA - Verifica le disposizioni del tuo Comune.						
DAVY Cagnolino - Stazione di allenamento ad un corretto ciclo sonno/veglia del bambino	70 500 1031	0703625108815	Laccetto per cavo USB - USB-cable's lace	Bustina per cavo USB - USB-cable's bag	Scatola - Colorbox	
			C/PVC/92	CPE 7	PAP 20	
			Raccolta PLASTICA	Raccolta PLASTICA	Raccolta CARTA	
RACCOLTA DIFFERENZIATA - Verifica le disposizioni del tuo Comune.						
SUZY - Riproduttore di suoni basato su tecnica shushing	70 500 1341	0703625108174	Sacchettino bianco in espanso - White foamy bag	Scatola - Colorbox		
			EPE 7	PAP 21		
			Raccolta PLASTICA	Raccolta CARTA		
RACCOLTA DIFFERENZIATA - Verifica le disposizioni del tuo Comune.						
BRUNO Orso parlante	70 500 1301	0703625108938	Scatola/Vassoio interno - Window-box/Inner Tray	Finestrina della scatola - Box's window	Strap for fixing to inner tray	Fascetta trasparente modulo elettronico
			PAP 20	PET 1	PA 7	PVC 3
			Raccolta CARTA	Raccolta PLASTICA	Raccolta PLASTICA	Raccolta PLASTICA
RACCOLTA DIFFERENZIATA - Verifica le disposizioni del tuo Comune.						
RUBY Coniglietta - Riproduttore di suoni	70 500 1236	0703625107849	Scatola - Colorbox			
			PAP 21			
			Raccolta CARTA			
RACCOLTA DIFFERENZIATA - Verifica le disposizioni del tuo Comune.						
ROBBY the rocker	70 500 1401	0794712495635	Scatola - Colorbox	Bustina per cavo USB - USB-cable's bag	SCHIUMA	
			PAP 21	CPE 7	EPE 7	
			Raccolta CARTA	Raccolta PLASTICA	Raccolta PLASTICA	
RACCOLTA DIFFERENZIATA - Verifica le disposizioni del tuo Comune.						
BENNY- LUCE NOTTURNA BEIGE BENNY- LUCE NOTTURNA SALVIA	70 500 1131	8720955750448	Scatola - Colorbox	Sacchetto interno - Inner polybag		
	70 500 1136	8720955750455	PAP 21	LDPE 4		
			Raccolta CARTA	Raccolta PLASTICA		
RACCOLTA DIFFERENZIATA - Verifica le disposizioni del tuo Comune.						
BOR - LUCE NOTTURNA	70 500 1146	8720955750721	Scatola - Colorbox	Sacchetto interno - Inner polybag		
			PAP 21	LDPE 4		
			Raccolta CARTA	Raccolta PLASTICA		
RACCOLTA DIFFERENZIATA - Verifica le disposizioni del tuo Comune.						
SUZY deluxe- calmante sonoro	70 500 1346	8720955750721	Scatola - Colorbox	Sacchettino bianco in espanso - White foamy bag		
			PAP 21	EPE 7		
			Raccolta CARTA	Raccolta PLASTICA		
RACCOLTA DIFFERENZIATA - Verifica le disposizioni del tuo Comune.						
DIGITAL CAMERA - gialla DIGITAL CAMERA - verde DIGITAL CAMERA - rosa	70 500 1501	8720955750523	Scatola - Colorbox	blister		
	70 500 1506	8720955750530	PAP 21	PET 1		
	70 500 1511	8720955750547	Raccolta CARTA	Raccolta PLASTICA		
RACCOLTA DIFFERENZIATA - Verifica le disposizioni del tuo Comune.						
INSTANT CAMERA - gialla INSTANT CAMERA - verde INSTANT CAMERA - rosa	70 500 1531	8720955750615	Scatola - Colorbox	blister		
	70 500 1536	8720955750622	PAP 21	PET 1		
	70 500 1541	8720955750639	Raccolta CARTA	Raccolta PLASTICA		
RACCOLTA DIFFERENZIATA - Verifica le disposizioni del tuo Comune.						
RO- SLEEPTRAINER "RO"BIANCO C/BATT.RICAR RO- SLEEPTRAINER "RO"BEIGE C/BATT.RICAR	70 500 1016	8720955750325	Scatola - Colorbox	Laccetto per cavo USB - USB-cable's lace		
	70 500 1021	8720955750301	PAP 20	C/PVC/92		
			Raccolta CARTA	Raccolta PLASTICA		
RACCOLTA DIFFERENZIATA - Verifica le disposizioni del tuo Comune.						
EAR- CUFFIE HEARMUFFS BEIGE RO- CUFFIE HEARMUFFS Verde RO- CUFFIE HEARMUFFS Rosa	70 500 1451	8720955750806	Scatola - Colorbox	Laccetto for elastic band		
	70 500 1456	8720955750813	PAP 20	C/PVC/92		
	70 500 1461	8720955750820	Raccolta CARTA	Raccolta PLASTICA		
RACCOLTA DIFFERENZIATA - Verifica le disposizioni del tuo Comune.						
WALKIE TALKIE - beige WALKIE TALKIE - verde WALKIE TALKIE - rosa	8720955751032		Scatola - Colorbox	blister		
	8720955751049		PAP 21	PET 1		
	8720955751056		Raccolta CARTA	Raccolta PLASTICA		
RACCOLTA DIFFERENZIATA - Verifica le disposizioni del tuo Comune.						
GAIA Proiettore bianco GAIA Proiettore beige	8720955750943		Sacchetto interno - Inner polybag	Scatola - Colorbox		
	8720955751018		LDPE 4	PAP 20		
			Raccolta PLASTICA	Raccolta CARTA		
RACCOLTA DIFFERENZIATA - Verifica le disposizioni del tuo Comune.						

Manual do Utilizador



Walkie-Talkie Infantil com Vídeo



Visão Geral do Produto

O Walkie-Talkie Infantil com Vídeo permite que as crianças comuniquem por voz e vídeo em direto entre dois dispositivos. Concebido para uma operação simples, suporta videochamadas, chamadas de voz, fotografias e efeitos de voz divertidos — tudo sem ligação à internet.

Botões

1. Aumentar Volume / Botão Esquerdo
2. Diminuir Volume / Botão Direito
3. Botão Ligar/Desligar
4. Botão M: confirmar/voltar
5. Antena
6. Lente
7. Altifalante
8. Botão de Intercomunicação
9. Interface de Carregamento (USB)

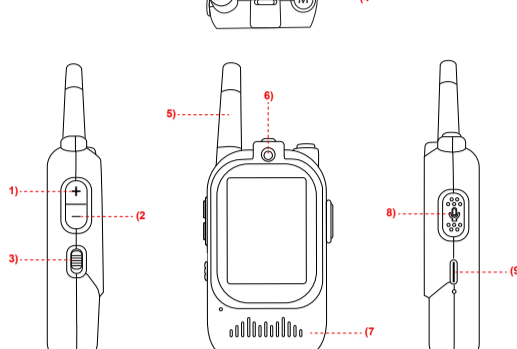

Ligar/Desligar

Deslize o botão de alimentação para cima para ligar e para baixo para desligar.

Após ligar, o menu principal apresenta os seguintes modos:

1. (Vídeo)chat/ Microchat
2. Câmara
3. Álbum
4. Configurações



- Utilize os botões de Aumentar/Diminuir Volume para navegar.
- Prima o botão M para entrar no modo
- Prima e mantenha premido o botão M para voltar ao menu principal

Chamada de vídeo/Chat

Selecione Micro Chat no menu principal e pressione o botão de confirmação para entrar no menu

Nota: só pode aceder a este menu quando ambos os walkie-talkies estiverem ligados.

1. Chamada de vídeo
2. Mensagem de voz
3. Bate-papo com emojis
4. Álbum
5. Câmara

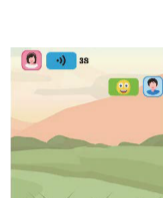

Chamada de vídeo

- Selecione o ícone de videochamada e confirme com o botão M
- O outro walkie-talkie receberá a chamada. Para atender a chamada, o receptor pressiona o botão M
- Para comunicar, prima o botão do intercomunicador enquanto fala e solte quando terminar
- Filtros faciais: prima o botão M para percorrer os 16 filtros faciais e volte ao normal depois de todos os 16 filtros terem sido utilizados.
- Modificadores de voz: pressione rapidamente o botão de falar. No canto superior esquerdo verá os diferentes efeitos, um total de 5, que estão seleccionados e voltam ao normal depois de todos os 5 filtros terem sido utilizados.
- Para cancelar a chamada, prima e mantenha premido o botão M.

Chat por voz

- Selecione o ícone de chat por voz e confirme com o botão M.
- Prima e mantenha premido o botão do intercomunicador para gravar a mensagem.
- Solte quando terminar. A mensagem será enviada.
- Para ouvir a mensagem no outro rádio, certifique-se de que está no menu de chat por voz. De seguida, pressione rapidamente o botão do intercomunicador, selecione a mensagem que pretende ouvir e confirme com o botão M.
- Para eliminar o chat de voz, precisa de aceder ao menu de definições e restaurar as definições de fábrica.

Tirando fotos

Existem duas opções:

Tirar uma fotografia e guardá-la na galeria

- No menu principal, selecione o ícone da câmara e confirme com o botão M.
- Filtro facial: pressione rapidamente o botão de falar para seleccionar um dos 16 filtros faciais.
- Prima o botão Ligar/Desligar/Confirmar para tirar uma fotografia.
- As fotografias são guardadas automaticamente no Álbum.

Tirar uma fotografia e enviá-la pelo chat

- Aceda ao menu do Microchat, selecione o ícone da câmara na parte inferior e confirme com o botão M.
- Filtro facial: pressione rapidamente o botão de falar para seleccionar um dos 16 filtros faciais.
- Prima o botão Ligar/Desligar/Confirmar para tirar uma fotografia e esta será enviada imediatamente pelo chat.
- As fotografias são guardadas automaticamente no Álbum.

Álbum

- Selecione o ícone do álbum no menu principal e confirme com o botão M.
- Se estiver no menu do Microchat, selecione • Selecione a imagem com os botões de volume.
- Para eliminar, prima sem soltar o botão de diminuir o volume na página de visão geral e confirme com M para visualizar.
- Para visualizar a imagem, prima o botão M.

Configurações

No menu principal, selecione o ícone de definições e prima M para confirmar.

Selecione a definição pretendida e pressione M para aceder à mesma.

- Idioma
- Brilho
- Modo de proteção do ecrã
- Som
- Restauração de fábrica: isto apagará o histórico de chat e a galeria de imagens.

Carregamento

- Carregue via USB utilizando uma fonte de alimentação de 5 V.
- O indicador de carregamento aparece no ecrã.
- Carregue completamente antes da primeira utilização.

Tipo de bateria: Bateria de iões de lítio integrada.

Alcance

- Até 300 metros em zonas abertas.
- O alcance pode ser reduzido em ambientes interiores ou por obstáculos entre os dois dispositivos.

Emparelhamento dos dispositivos

Os dispositivos já estão emparelhados, mas caso encontre dificuldades, pode emparelhá-los manualmente premindo e mantendo premido o botão de aumentar o volume em ambos os dispositivos. Um som será emitido quando a ligação for estabelecida.

Avisos de Segurança e Utilização

- Este produto não necessita de internet ou Wi-Fi
- Não é adequado para crianças com menos de 3 anos
- Evite a exposição à água
- Não desmonte o aparelho
- Utilize apenas cabos e adaptadores de carregamento certificados

Especificações do Produto

- Ecrã: Ecrã a cores de 2,0"
- Câmara: 0,3 MP
- Bateria: Ião de lítio de 3,7 V
- Carregamento: USB

Conteúdo da Embalagem

- 2 x Walkie-Talkies Infantis com Vídeo
- 1 x Cabo de carregamento USB
- 2 x Cordões de pulso

⚠ WARNING! SAFETY GUIDELINES

- AVISO IMPORTANTE! Mantenha para referência futura.
- Este produto ZAZU está totalmente em conformidade com a legislação da UE.
- Mantenha a embalagem longe de crianças pequenas.
- Aviso: Perigo de bloqueio - Peças pequenas.
- Aviso: Este produto deve ser utilizado apenas sob supervisão dos pais.
- A bateria recarregável não pode ser substituída.
- Nunca permita que a sua criança brinque com o cabo de alimentação.
- (Alimentado) por uma bateria recarregável e carregado com cabo USB.
- A bateria recarregável só pode ser recarregada sob supervisão de um adulto.
- O cabo de ligação é de baixa voltagem, mas, por razões de fiabilidade, deve ser tratado com cuidado.
- Para uso exclusivo com o cabo USB fornecido com o produto ZAZU.
- O cabo USB não é um brinquedo.
- Aviso: Perigo de estrangulamento devido ao cabo longo.
- Este produto não é à prova d'água. Mantenha-o seco.
- Para limpeza, não imerja em água, mas limpe com um pano húmido.
- Não tente desmontar o produto se ele parar de funcionar.
- Entre em contato com o serviço de atendimento ao cliente.

ZAZU Limited | Unit 10, English business P English Close, Hove, East Sussex BN3 7ET, Great Britain
Manufactured and distributed by ZAZU
PO Box 299 | 3740 AG Baarn | The Netherlands | info@zazu-kids.nl | zazu-kids.com

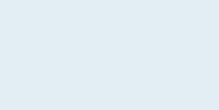

Kasutusjuhend



EE

Video laste raadisaatja



Toote ülevaade

Video Kids raadisaatja võimaldab lastel suhelda kahe seadme vahel hääle ja reaajas video abil. See on loodud lihtsaks kasutamiseks ning toetab videokõnesid, tavakõnesid, pildistamist ja lõbusaid hääleefekte – kõik see ilma internetiühenduseeta.

Nupud

1. Helitugevuse suurendamine/vasakule nupp
2. Helitugevuse vähendamine/paremale nupp
3. Toitelüliti
4. M-nupp: kinnitus/tagasi
5. Antenn
6. Objektiiv
7. Kõlar
8. Intercomi nupp
9. Laadimisliides (USB)

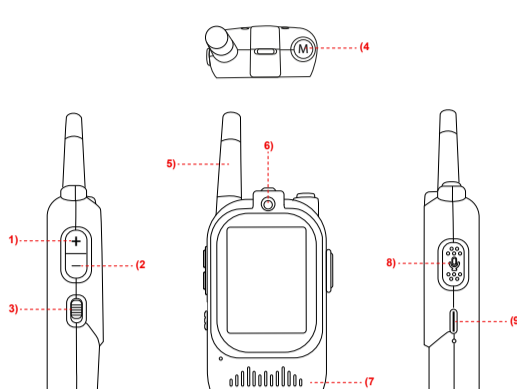

Toide sisse/välja

Sisse lülitamiseks libistage toitelüliti üles, välja lülitamiseks libistage seda alla.

Pärast sisselülitamist kuvatakse peamenüüs järgmised režiimid:

1. (video)vestlus/mikrovestlus
2. Kaamera
3. Album
4. Seaded



- Navigeerimiseks kasutage helitugevuse suurendamise/vähendamise nuppe.
- Režiimi sisenemiseks vajutage M-nuppu.
- Peamenüüsse naasmiseks vajutage pikalt M-nuppu.

Videokõne/vestlus

Valige peamenüüst mikrovestlus ja vajutage menüüsse sisenemiseks kinnitusnuppu.

Märkus. Sellesse menüüsse saate siseneda ainult siis, kui mõlemad raadisaatjad on sisse lülitatud.

1. Videokõne
2. Häälsõnum
3. Emotikonide vestlus
4. Album
5. Kaamera

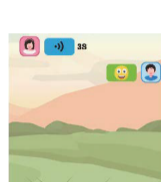

Videokõne

- Valige videokõne ikoon ja kinnitage M-nupuga.
- Teine raadisaatja võtab nüüd kõne vastu. Kõne vastuvõtmiseks vajutab vastuvõtja M-nuppu.
- Suhtlemiseks vajutage rääkimise ajal intercom-nuppu ja laske see pärast lõpetamist lahti.
- Näofiltrid: 16 näofiltri sirvimiseks ja tavarežiimi naasmiseks vajutage M-nuppu, kui kõik 16 filtrit on läbi.
- Häälevahetajad: vajutage lühidalt rääkimisnuppu. Vasakus ülanurgas näete erinevaid efekte, kokku 5, mis on valitud, ja naasevad tavarežiimi, kui kõik 5 filtrit on läbi.
- Kõne tühistamiseks vajutage pikalt M-nuppu.

Häälvestlus

- Valige häälvestluse ikoon ja kinnitage M-nupuga.
- Sõnumi salvestamiseks vajutage ja hoidke all siseside nuppu.
- Kui olete lõpetanud, vabastage see. Sõnum on saadetud.
- Teise raadisaatja sõnumi kuulamiseks veenduge, et olete mikrovestluse menüüs. Seejärel vajutage lühidalt intercomi nuppu, valige sõnum, mida soovite kuulda, ja kinnitage see M-nupuga.
- Häälvestluse kustutamiseks peate minema seadete menüüsse ja tegema tehase lähtestamise.

Fotode tegemine

On kaks võimalust:

Pildi tegemine ja galeriisse salvestamine

- Valige peamenüüst kaameraikoon ja kinnitage see M-nupuga.
- Näofilter: vajutage lühidalt kõnenuppu, et valida üks 16-st näofiltrist.
- Foto tegemiseks vajutage toite-/kinnitusnuppu.
- Fotod salvestatakse automaatselt albumisse.

Pildi tegemine ja vestluse kaudu saatmine

- Minge mikrovestluse menüüsse, valige allosas kaameraikoon ja kinnitage see M-nupuga.
- Näofilter: vajutage lühidalt kõnenuppu, et valida üks 16-st näofiltrist.
- Foto tegemiseks vajutage toite-/kinnitusnuppu ja see saadetakse kohe vestlusega.
- Fotod salvestatakse automaatselt albumisse.

Album

- Valige peamenüüst albumiikoon ja kinnitage see M-nupuga.
- Kui olete mikrovestluse menüüs, Valige allosas albumi ikoon ja kinnitage M-nupuga
- Valige pilt helitugevuse nuppude abil
- Kustutamiseks vajutage ülevaatelehel pikalt helitugevuse vähendamise nuppu ja kinnitage vaatamiseks M-nupuga
- Pildi vaatamiseks vajutage M-nuppu

Seaded

Valige peamenüüst sätete ikoon ja kinnitamiseks vajutage M.

Valige soovitud säte ja sisestage säte M-nupuga.

- Keel
- Heledus
- Ekraanisäästja režiim
- Heli
- Tehase lähtestamine: see kustutab vestlusajaloo ja ka pildigalerii

Laadimine

- Laadimine USB kaudu 5V toiteallikaga
- Laadimise indikaator kuvatakse ekraanil
- Laadige enne esmakordset kasutamist täielikult

Aku tüüp: sisseehitatud liitiumioonaku

Tööulatus

- Kuni 300 meetrit avatud aladel
- Leviala võib väheneda siseruumides või kahe seadme vaheliste takistuste tõttu

Seadmete sidumine

Seadmed on juba seotud, kuid raskuste korral saate neid käsitsi siduda, vajutades pikalt mõlema seadme helitugevuse suurendamise nuppu. Ühenduse loomisel kostab heli.

Ohutus- ja kasutusjuhised

- See toode ei vaja interneti ega WiFi-ühendust
- Ei sobi alla 3-aastastele lastele
- Vältige kokkupuudet veega
- Ärge võtke seadet lahti
- Kasutage ainult sertifitseeritud laadimiskaableid ja adaptoreid

Toote spetsifikatsioonid

- Ekraan: 2,0-tolline värviline ekraan
- Kaamera: 0,3 MP
- Aku: 3,7 V liitiumioonaku
- Laadimine: USB

Paki sisu

- 2 x laste videoraadiot
- 1 x USB-laadimiskaabel
- 2 x randmepaela

⚠ TÄHTIS! TEHNILINE INFORMATSIOON

- Tähtis! Hoida juhend edasiseks kasutamiseks alles.
- ZAZU toode vastab EU regulatsioonidele.
- Hoidke pakend eemal väikestest lastest!
- Hoiatus: Lämmumise oht - väikesed osakesed.
- Hoiatus: Toodet võib kasutada üksnes täiskasvanu järeelvalve all.
- Laetavaid patareid ei saa kasutada.
- Ärge kunagi lubage oma lapsel juhtumega mängida.
- Toide: Toimib taaslaetavalt akult, laetav USB-kaabliga.
- Laetavaid patareid võib laadida üksnes täiskasvanu järeelvalve all.
- Ühendusjuhe on madalpingega, kuid ohutuse ning töökindluse tõttu tuleks käsitleda hoolega.
- Ainult ZAZU-tootele kuuluva USB-kaabliga kasutamiseks.
- USB-kaabel pole mänguasa.
- Hoiatus! Hoida lastest eemal, kättemisohu.
- See toode ei ole veekindel. Hoida kuivas kohas.
- Puhastada niiske lapiga, mitte asetada vette või veejoa alla.
- Kui toode lakkab töötamast, ärge proovige seda ise parandada. Võtke ühendust edasimüüjaga.

ZAZU Limited | Unit 10, English business P English Close, Hove, East Sussex BN3 7ET, Great Britain
 PO number 299 and distributed by ZAZU

PO Box 299 | 3740 AG Baarn | The Netherlands | info@zazu-kids.nl | zazu-kids.com



Lietotāja rokasgrāmata



LV

Video bērnu rācija



Produkta pārskats

Video bērnu rācija ļauj bērniem sazināties, izmantojot balsi un tiešraides video starp divām ierīcēm. Tā ir izstrādāta vienkāršai lietošanai un atbalsta videozvanus, balss zvanus, fotoattēlu uzņemšanu un jautrus balss efektus — tas viss bez interneta savienojuma.

Pogas

1. Skajuma palielināšanas/kreisā poga
2. Skajuma samazināšanas/labā poga
3. Ieslēgšanas/izslēgšanas slēdzis
4. M poga: apstiprināt/atpakaļ
5. Antena
6. Objektīvs
7. Skajrunis
8. Domofona poga
9. Uzlādes saskarne (USB)

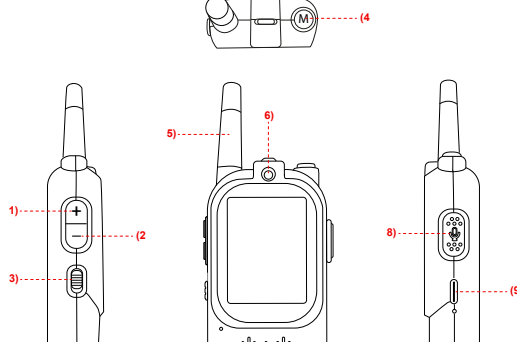

Ieslēgšana/izslēgšana

Pabīdīet ieslēgšanas/izslēgšanas slēdzi uz augšu, lai ieslēgtu, pabīdīet to uz leju, lai izslēgtu. Pēc ieslēgšanas galvenajā izvēlnē tiek parādīti šādi režīmi:

1. (video) tērzēšana/mikro tērzēšana
2. Kamera
3. Albums
4. Iestatījumi



- Izmantojiet skajuma palielināšanas/samazināšanas pogas, lai pārvietotos.
- Nospiediet pogu M, lai atvērtu režīmu.
- Ilgi nospiediet pogu M, lai atgrieztos galvenajā izvēlnē.

Videozvans/tērzēšana

Galvenajā izvēlnē atlasiet Mikro tērzēšana un nospiediet apstiprināšanas pogu, lai atvērtu izvēlni.

Piezīme. Šo izvēlni var atvērt tikai tad, ja abas rācijas ir ieslēgtas.

1. Videozvans
2. Balss ziņojums
3. Emocijzīmju tērzēšana
4. Albums
5. Kamera

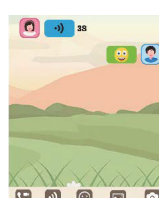

1 2 3 4 5

Videozvans

- Atlasiet videozvana ikonu un apstipriniet ar pogu M.
- Otra rācija tagad saņems zvanu. Lai atbildētu uz zvanu, saņēmējam jānospiež poga M.
- Lai sazinātos, sarunas laikā nospiediet domofona pogu un atlaidiet to, kad esat pabeidzis.
- Sejas filtri: nospiediet pogu M, lai ritinātu cauri 16 sejas filtriem un atgrieztos normālā režīmā, kad visi 16 filtri ir apstrādāti.
- Balss mainītāji: Īsi nospiediet pogu Runāt. Augšējā kreisajā stūrī redzēsiet dažādus atlasītos efektus, kopā 5, un atgriezās normālā režīmā, kad visi 5 filtri ir apstrādāti.
- Lai atceltu zvanu, turiet nospiešanu pogu M.

Balss tērzēšana

- Atlasiet balss tērzēšanas ikonu un apstipriniet ar pogu M.
- Nospiediet un turiet domofona pogu, lai ierakstītu ziņojumu.
- Atlaidiet, kad esat pabeidzis. Ziņojums ir nosūtīts.
- Lai noklausītos ziņojumu otrā rācijā, pārliecinieties, vai esat mikro tērzēšanas izvēlnē. Pēc tam Īsi nospiediet domofona pogu, atlasiet ziņojumu, kuru vēlaties dzirdēt, un apstipriniet ar pogu M
- Lai dzēstu balss tērzēšanu, dodieties uz iestatījumu izvēlni un veiciet rūpnīcas aties tatīšanu

Fotoattēlu uzņemšana

Ir divas iespējas:

Attēla uzņemšana un saglabāšana galerijā

- Galvenajā izvēlnē atlasiet kameras ikonu un apstipriniet ar pogu M
- Sejas filtri: Īsi nospiediet runas pogu, lai izvēlētos vienu no 16 sejas filtriem
- Nospiediet ieslēgšanas/apstiprināšanas pogu, lai uzņemtu fotoattēlu
- Fotoattēli tiek automātiski saglabāti albumā

Attēla uzņemšana un nosūtīšana tērzēšanā

- Atveriet mikro tērzēšanas izvēlni, apakšā atlasiet kameras ikonu un apstipriniet ar pogu M
- Sejas filtri: Īsi nospiediet runas pogu, lai izvēlētos vienu no 16 sejas filtriem
- Nospiediet ieslēgšanas/apstiprināšanas pogu, lai uzņemtu fotoattēlu, un tas nekavējoties tiks nosūtīts kopā ar tērzēšanu
- Fotoattēli tiek automātiski saglabāti albumā

Albums

- Galvenajā izvēlnē atlasiet albuma ikonu un apstipriniet ar pogu M
- Ja atrodaties mikro tērzēšanas izvēlnē, Atlasiet albuma ikonu apakšā un apstipriniet ar M
- Atlasiet attēlu, izmantojot skajuma pogas
- Lai dzēstu, pārskata lapā nospiediet un turiet skajuma samazināšanas pogu un apstipriniet, nospiežot M, lai skatītu
- Lai skatītu attēlu, nospiediet pogu M

Iestatījumi

Galvenajā izvēlnē atlasiet iestatījumu ikonu un nospiediet M, lai apstiprinātu. Atlasiet vēlamo iestatījumu un nospiediet M, lai atvērtu iestatījumu.

- Valoda
- Spilgtums
- Ekrānsaudzētāja režīms
- Skaņa
- Rūpnīcas datu atiestatīšana: tas notīrīs tērzēšanas vēsturi un arī attēlu galeriju

Uzlāde

- Uzlāde, izmantojot USB, izmantojot 5 V barošanas avotu
- Ekrānā parādās uzlādes indikators
- Pilnībā uzlādējiet pirms pirmās lietošanas reizes

Akumulatora tips: iebūvēts litija jonu akumulators

Darbības diapazons

- Līdz 300 metriem atklātās vietās
- Diapazons var tikt samazināts telpās vai šķēršļu dēļ starp abām ierīcēm

Ierīču savienošana pāri

Ierīces jau ir savienotas pāri, bet, ja rodas grūtības, varat tās savienot pāri manuāli, ilgi nospiežot skajuma palielināšanas pogu abās ierīcēs. Kad savienojums ir izveidots, atskanēs skaņa.

Drošības un lietošanas piezīmes

- Šim produktam nav nepieciešams internets vai Wi-Fi
- Nav piemērots bērniem līdz 3 gadu vecumam
- Izvairieties no saskares ar ūdeni
- Neizjauciet ierīci
- Izmantojiet tikai sertificētus uzlādes kabelus un adapterus

Produkta specifikācijas

- Ekrāns: 2,0 collu krāsu displejs
- Kamera: 0,3 MP
- Akumulators: 3,7 V litija jonu akumulators
- Uzlāde: USB

Iepakojuma saturs

- 2 x video bērnu rācijas
- 1 x USB uzlādes kabelis
- 2 x rokas siksnīņas

⚠ WARNING! SAFETY GUIDELINES

- Svarīgi! Saglabā turpmākai zināšanai.
- Šis ZAZU produkts ir pilnībā atbilstošs EU likumdošanai.
- Lūdzu uzglabā iepakojumu maziem bērniem nepieejamā vietā.
- Brīdinājums: Aizrīšanās risks — sīkas detaļas.
- Brīdinājums: Šo produktu vajadzētu izmantot tikai pieaugušo uzraudzībā.
- Uzlādējamo bateriju nav iespējams nomainīt.
- Nekad neatļaujiet savam bērnam spēlēties ar strāvas vadu.
- Jauda: Darbojas ar uzlādējamo bateriju un lādēšanas kabeli.
- Uzlādējamo bateriju var lādēt tikai pieaugušo uzraudzībā.
- Tiek izmantota zemsprieguma strāva, tomēr drošības labad produkts jāizmanto uzmanīgi..
- Lai izmantotu tikai ar USB kabeli, kas iekļauts ZAZU produkta komplektā.
- USB kabelis nav rotallieta.
- Brīdinājums. Garais vads saistās ar nožņaugšanās risku.
- Šis produkts nav ūdensnecaurlaidīgs. Turiet to sausu.
- Tīrot neiemērciet ūdenī, bet noslaukiet ar mitru drānu.
- Ja produkts pārstāj darboties, lūdzu neizjauciet to.
- Lūdzu sazinieties ar klientu apkalpošanas servisu

ZAZU Limited | Unit 10, English business P English Close, Hove, East Sussex BN3 7ET, Great Britain

Manufactured and distributed by ZAZU

PO Box 299 | 3740 AG Baarn | The Netherlands | info@zazu-kids.nl | zazu-kids.com

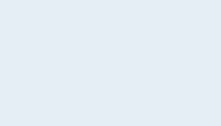

Manual de utilizare



RO

Walkie talkie video pentru copii



Prezentare generală a produsului

Walkie-talkie-ul video pentru copii permite copiilor să comunice folosind vocea și video în direct între două dispozitive. Conceput pentru o operare simplă, acesta acceptă apeluri video, apeluri vocale, fotografiere și efecte vocale distractive - toate fără o conexiune la internet.

Butoane

1. Buton de creștere/reducere volum / stânga
2. Buton de scădere/reducere volum / dreapta
3. Comutator de alimentare
4. Buton M: confirmare/înapoi
5. Antenă
6. Lentilă
7. Difuzor
8. Buton Intercom
9. Interfață de încărcare (USB)

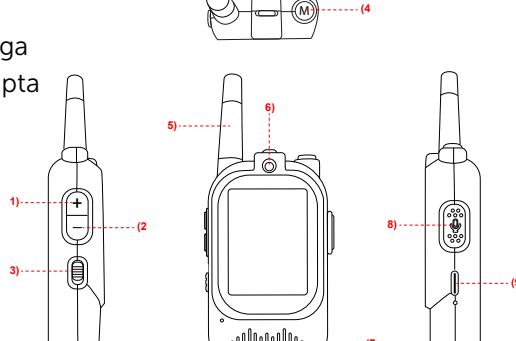

Pornire / Oprire

Glisați comutatorul de alimentare în sus pentru a porni, glisați-l în jos pentru a opri.

După pornire, meniul principal afișează următoarele moduri:

1. chat (video) / Micro chat
2. Cameră
3. Album
4. Setări

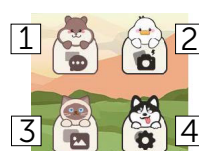

- Utilizați butoanele de creștere/reducere volum pentru navigare.
- Apăsați butonul M pentru a intra în mod
- Apăsați lung butonul M pentru a reveni la meniul principal

Apel video/Chat

Selectați Micro Chat din meniul principal și apăsați butonul de confirmare pentru a intra în meniu

Notă: puteți intra în acest meniu doar atunci când ambele stații walkie-talkie sunt pornite.

1. Apel video
2. Mesaj vocal
3. Chat cu emoji
4. Album
5. Cameră

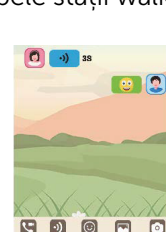

Apel video

- Selectați pictograma apel video și confirmați cu butonul M
- Celălalt stație walkie-talkie va primi acum apelul. Pentru a prelua apelul, receptorul apasă butonul M
- Pentru a comunica, apăsați butonul intercom în timp ce vorbiți și eliberați-l când ați terminat
- Filtre faciale: apăsați butonul M pentru a derula prin cele 16 filtre faciale și a reveni la normal odată ce toate cele 16 filtre au trecut
- Schimbătoare de voce: apăsați scurt butonul Vorbire. În colțul din stânga sus vedeți diferitele efecte, în total 5, care sunt selectate și revin la normal odată ce toate cele 5 filtre au trecut.
- Pentru a anula apelul, apăsați lung butonul M

Chat vocal

- Selectați pictograma Chat vocal și confirmați cu butonul M
- Apăsați și mențineți apăsat butonul Intercom pentru a înregistra mesajul
- Eliberați când ați terminat. Mesajul este trimis
- Pentru a asculta mesajul pe celălalt walkie-talkie, asigurați-vă că vă aflați în meniul micro-chat. Apoi, apăsați scurt butonul intercom, selectați mesajul pe care doriți să îl auziți și confirmați cu butonul M
- Pentru a șterge chatul vocal, trebuie să accesați meniul de setări și să efectuați o resetare din fabrică

Realizarea fotografiilor

Există două opțiuni:

Realizarea unei imagini și salvarea în galerie

- Din meniul principal, selectați pictograma camerei și confirmați cu butonul M
- Filtru facial: apăsați scurt butonul Vorbire pentru a selecta unul dintre cele 16 filtre faciale
- Apăsați butonul Pornire / Confirmare pentru a face o fotografie
- Fotografiile sunt salvate automat în Album

Realizarea unei imagini și trimiterea prin chat

- Accesați meniul Micro chat, selectați pictograma camerei din partea de jos și confirmați cu butonul M
- Filtru facial: apăsați scurt butonul Vorbire pentru a selecta unul dintre cele 16 filtre faciale
- Apăsați butonul Pornire / Confirmare pentru a face o fotografie și aceasta va fi trimisă imediat prin chat
- Fotografiile sunt salvate automat în Album

Album

- Selectați pictograma albumului din meniul principal și confirmați cu butonul M
- Dacă vă aflați în meniul Micro chat, selectați pictograma albumului din partea de jos și confirmați cu butonul M
- Selectați imaginea dvs. cu butoanele de volum
- Pentru a șterge, apăsați lung butonul de reducere a volumului din pagina de prezentare generală și confirmați cu M pentru a vizualiza
- Pentru a vizualiza imaginea, apăsați butonul M

Setări

Din meniul principal, selectați pictograma setări și apăsați M pentru a confirma.

Selectați setarea dorită și apăsați M pentru a intra în setare.

- Limbă
- Luminozitate
- Mod protector de ecran
- Sunet
- Resetare din fabrică: aceasta va șterge istoricul chatului și, de asemenea, galeria de imagini

Încărcare

- Încărcare prin USB utilizând o sursă de alimentare de 5V
- Indicatorul de încărcare apare pe ecran
- Încărcare completă înainte de prima utilizare

Tip baterie: Baterie Li-ion încorporată

Rază de acțiune

- Până la 300 de metri în zone deschise
- Rază de acțiune poate fi redusă în interior sau de obstacolele dintre cele două dispozitive

Asocierea dispozitivelor

Dispozitivele sunt deja asociate, dar în cazul în care întâmpinați dificultăți, le puteți asocia manual apăsând lung butonul de creștere a volumului de pe ambele dispozitive. La conectare, se va auzi un sunet.

Note de siguranță și utilizare

- Acest produs nu necesită internet sau Wi-Fi
- Nu este potrivit pentru copiii sub 3 ani
- Evitați expunerea la apă
- Nu dezamblați dispozitivul
- Folosiți doar cabluri și adaptoare de încărcare certificate

Specificații produs

- Ecran: afișaj color de 2,0"
- Cameră: 0,3 MP
- Baterie: Li-ion 3,7V
- Încărcare: USB

Conținut pachet

- 2 x Stații video walkie-talkie pentru copii
- 1 x cablu de încărcare USB
- 2 x Șnur de încheietura mâinii

⚠ WARNING! SAFETY GUIDELINES

- Important Pastrati aceste informatii, pentru consultare ulterioara.
- Acest produs ZAZU, este conform cu normele legislatiei EU.
- Nu lasati ambalajele la indemana copiilor mici.
- Atentie: Pericol de sufocare - Piese mici.
- Avertizare: Acest produs nu poate fi utilizat numai sub atenta supraveghere a parintilor.
- Bateriile reincarcabile nu trebuie sa fie inlocuite.
- Nu permiteți niciodată copilului dumneavoastră să se joace cu cablul de alimentare.
- Alimentare: Acționare de o baterie reincărcabilă și încărcat cu cablu USB.
- Alimentul de alimentare este de joasă tensiune, dar din motive de fiabilitate trebuie tratat cu atenție.
- Pentru utilizare numai cu cablul USB livrat împreună cu produsul ZAZU.
- Cablul USB nu este o jucărie.
- Avertizare. Pericol de strangulare din cauza cablului lung.
- Acest produs nu este impermeabil. Păstrați-l uscat.
- Pentru a curata produsul, folosiți o cârpă umedă.
- Nu încercați să dezamblați produsul dacă nu mai funcționează. Vă rugăm să contactați serviciul clienți.



Ръководство за потребителя

ВИДЕО ДЕТСКА УОКИ-ТОКИ



Общ преглед на продукта

Видео детската уоки-токи позволява на децата да комуникират чрез глас и видео на живо между две устройства. Проектирана за лесна работа, тя поддържа видео разговори, гласови повиквания, правене на снимки и забавни гласови ефекти — всичко това без интернет връзка.

Бутони

1. Бутон за увеличаване на силата на звука / ляв бутон
2. Бутон за намаляване на силата на звука / десен бутон
3. Бутон за захранване
4. М-бутон: потвърждаване/назад
5. Антена
6. Обектив
7. Високоговорител
8. Бутон за интерком
9. Интерфейс за зареждане (USB)

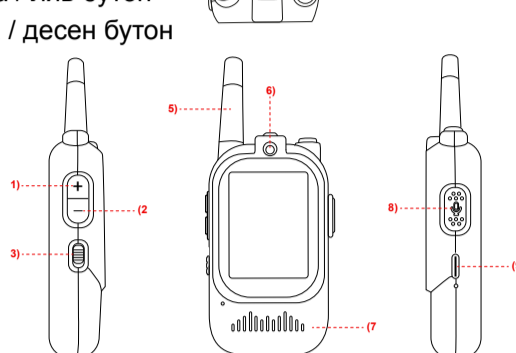

Включване / Изключване

Плъзнете превключвателя за захранване нагоре, за да включите, плъзнете го надолу, за да изключите.

След включване, главното меню показва следните режими:

1. (видео)чат/Микро чат
2. Камера
3. Албум
4. Настройки

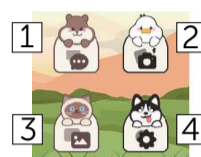

- Използвайте бутоните за увеличаване / намаляване на силата на звука, за да навигирате.
- Натиснете бутона М, за да влезете в режима
- Натиснете продължително бутона М, за да се върнете в главното меню

Видео повикване/Чат

Изберете Микро чат от главното меню и натиснете бутона за потвърждение, за да влезете в менюто

Забележка: можете да влезете в това меню само когато и двете уоки-токи са включени.

1. Видео повикване
2. Гласово съобщение
3. Чат с емотикони
4. Албум
5. Камера

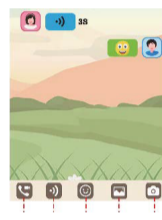

Видео повикване

- Изберете иконата за видео повикване и потвърдете с бутона М
- Другата уоки-токи ще приеме повикването. За да приемете повикването, приемачият натиска бутона М
- За да комуникирате, натиснете бутона на интеркома, докато говорите, и го отпуснете, когато приключите
- Филтри за лице: натиснете бутона М, за да превъртите през 16-те филтъра за лице и да се върнете към нормалното, след като всичките 16 филтъра са преминали
- Промяна на гласа: натиснете кратко бутона за говорене. В горния ляв ъгъл виждате различните ефекти, общо 5, които са избрани и се връщат към нормалното, след като всичките 5 филтъра са преминали.
- За да отмените обаждането, натиснете продължително бутона М

Гласов чат

- Изберете иконата за гласов чат и потвърдете с бутона М
- Натиснете и задръжте бутона за интерком, за да запишете съобщение
- Освободете, когато приключите. Съобщението е изпратено
- За да прослушате съобщението на другата уоки-токи, уверете се, че сте в менюто за микро чат. След това натиснете кратко бутона на интеркома, изберете съобщението, което искате да чуете, и потвърдете с бутон М
- За да изтриете гласовия чат, трябва да отидете в менюто с настройки и да направите фабрично нулиране

Правене на снимки

Има две опции:

Правене на снимка и запазване в галерията

- От главното меню изберете иконата на камерата и потвърдете с бутон М
- Филтър за лице: натиснете кратко бутона за говорене, за да изберете един от 16-те филтъра за лице
- Натиснете бутона за захранване/потвърждаване, за да направите снимка
- Снимките се запазват автоматично в албума

Правене на снимка и изпращане чрез чат

- Отидете в менюто на микро чат, изберете иконата на камерата в долната част и потвърдете с М
- Филтър за лице: натиснете кратко бутона за говорене, за да изберете един от 16-те филтъра за лице
- Натиснете бутона за захранване/потвърждаване, за да направите снимка и тя ще бъде изпратена веднага с чат
- Снимките се запазват автоматично в албума

Албум

- Изберете иконата на албума в главното меню и потвърдете с бутон М
- Ако сте в менюто на микро чат, Изберете иконата на албума в долната част и потвърдете с М
- Изберете изображението си с бутоните за сила на звука
- За да изтриете, натиснете продължително бутона за НАМАЛЯВАНЕ на звука от страницата с общ преглед и потвърдете с М, за да го видите
- За да видите изображението, натиснете бутона М

Настройки

От главното меню изберете иконата за настройки и натиснете М, за да потвърдите. Изберете желаната настройка и натиснете М, за да влезете в нея.

- Език
- Яркост
- Режим на скрийнсейвър
- Звук
- Фабрично нулиране: това ще изчисти историята на чата, както и галерията с изображения

Зареждане

- Зареждане чрез USB с помощта на 5V източник на захранване
- Индикатор за зареждане се появява на екрана
- Заредете напълно преди първа употреба

Тип батерия: Вградена литиево-йонна батерия

Работен обхват

- До 300 метра на открити пространства
- Обхватът може да бъде намален на закрито или от препятствия между двете устройства

Сдвояване на устройствата

Устройствата вече са сдвоени, но в случай че имате затруднения, можете да ги сдвоите ръчно, като натиснете продължително бутона за УВЕЛИЧАВАНЕ на звука на двете устройства. Когато се свържат, ще има звук.

Бележки за безопасност и употреба

- Този продукт не изисква интернет или Wi-Fi
- Не е подходящ за деца под 3 години
- Избягвайте излагане на вода
- Не разглобявайте устройството
- Използвайте само сертифицирани кабели и адаптери за зареждане

Спецификации на продукта

- Екран: 2.0" цветен дисплей
- Камера: 0.3 MP
- Батерия: 3.7V Li-ion
- Зареждане: USB

Съдържание на пакета

- 2 x Детски видео уоки-токи
- 1 x USB кабел за зареждане
- 2 x Каишка за китка

⚠ WARNING! SAFETY GUIDELINES

- Важно! Запазете за бъдеща справка.
- Този продукт ZAZU е напълно съвместим със законодателството на ЕС.
- Моля, пазете опаковката далеч от малки деца.
- Внимание: Опасност от задавяне – малки части.
- Внимание: Този продукт трябва да се използва само под родителски надзор.
- Акумулаторната батерия не може да бъде заменена.
- Никога не позволявайте на детето си да играе със захранващи кабели.
- Работи с акумулаторна батерия и се зарежда чрез USB кабели.
- Акумулаторната батерия трябва да се зарежда само под надзора на възрастнен.
- Свързващият кабел е с ниско напрежение, но поради съображения за надеждност трябва да се използва внимателно.
- Използвайте само USB кабели, предоставен с продукта ZAZU.
- USB кабелът не е играчка.
- Внимание: Дълъг кабел – опасност от задушаване.
- Този продукт не е водоустойчив. Моля, пазете го сух.
- За почистване не потапяйте във вода, а избършете с влажна кърпа.
- Не се опитвайте да разглобявате продукта, ако спрете да работи.
- Моля, свържете се с отдела за обслужване на клиенти.

ZAZU Limited | Unit 10, English business P English Close, Hove, East Sussex BN3 7ET, Great Britain

Manufactured and distributed by ZAZU

PO Box 299 | 3740 AG Baarn | The Netherlands | info@zazu-kids.nl | zazu-kids.com

